

Cirkelzaagbladen met Hardmetalen (HM) vertanding

De levensduur van HM cirkelzaagbladen voor hout, kunststof en non-ferro materialen is in sterke mate afhankelijk van de behandeling door u als gebruiker.

Adviezen die door de gebruiker in acht moeten worden genomen;

- Zaagbladen met HM tanden hebben een scherpe en gevoelige snijkant, er moet dan ook op worden toegezien dat wanneer de zaagbladen worden verplaatst, gemonteerd of gedemonteerd uit de machine, de tanden niet worden beschadigd.
- Sla elk zaagblad apart op. Zaagbladen mogen niet worden gestapeld, noch geplaatst worden op een metalen oppervlak.
- Een periodieke controle van de speling van de as van de zaagmachine wordt aanbevolen.
- De machine-as en flenzen moeten worden gereinigd van stof en andere zaken, vóór het zaagblad wordt gemonteerd.
- Het gebruik van de grootst mogelijke flenzen zal bijdragen tot een grotere stabiliteit van het zaagblad en een meer vlakke zaagsnede (met name voor dunne zaagbladen).
- Werk met de juiste zaagsnelheid (zie o.a. de tabel op pag 47-48). Het maximum toerental dat op het zaagblad staat is maatgevend en kan afwijken van hetgeen in deze catalogus staat vermeld.
- Het zaagblad mag niet worden tegengehouden door een zijdelingse druk.
- Zorg ervoor dat het zaagblad regelmatig gereinigd wordt; tijdens het werken kan er aan de zijanten van de tanden stof en hars achterblijven. Deze ophoping veroorzaakt extra wrijving en slijtage. In extreme gevallen kan de motor er door stuk gaan.
- De zaagbladen naslijpen is vereist wanneer de kwaliteit van de zaagsnede niet meer voldoet, het stroomverbruik van de machine aanzienlijk toeneemt of er breukjes zichtbaar zijn in het snijvlak.
- Over het algemeen is het noodzakelijk te slijpen wanneer de snijkant is afgerond tot 0,2 mm. Het is zeer belangrijk om op tijd het zaagblad te slijpen; het kan oververhitting van de motor en het zaagblad veroorzaken. Ook kan het de levensduur van het zaagblad verkorten.

Veel succes!



De Schans 21a (Industrieterrein
De Schans I)
2405 XX Alphen aan den Rijn
Tel.: 0172 498434
Fax : 0172 499152
info@rvsnl.com

Catalogus 2009
Wijzigingen voorbehouden
©RvS Agenturen
Nadruk verboden

Massief Hout	11
Combinatiezaagbladen	13
Afkorten	14
Plaatmateriaal	18
Verticale Plaatzagen	25
Aluminium en Kunststoffen	26
Actiezagen	30
Speciaalzagen	32
Voorritszagen	37
Groeffrezen	39
Zagensets	41
Verloopringen	43
Het onderhoud van HM cirkelzaagbladen	45
Zaagtanden	45
Zaagtandvormen	46
Snelheidstabel	47
Aanvoersnelheden	48

Inleiding

Dimar/RvS cirkelzaagbladen staan al jaren voor hoge kwaliteit van wereldklasse!

- Hoge kwaliteit hardmetaal voor een lange standtijd
- Zeer nauwkeurig geslepen voor een zaagsnede van topkwaliteit
- Unieke wijze van balanceren en richten voor een uiterst rechte zaagsnede en minder geluidshinder

De cirkelzaagbladen waarvan de bestelnummers beginnen met een M is de standaardserie. Daarnaast is er ook de DMax serie, beginnend met een D. Hier is nog harder hardmetaal toegepast waarmee een dubbele standtijd kan worden bereikt! Ook zijn er voor een aantal typen extra dunne, extra dikke en extra stille uitvoeringen.

Naast de DIMAR/RvS cirkelzaagbladen voeren wij een beperkt assortiment actiezagen (pag. 30-31) en speciaalzagen voor verschillende toepassingen (vanaf pag. 32). De groeffrezen of groefzagen zijn ook weer opgenomen in deze catalogus (pag. 39 en 40).

Het uitdraaien naar een ander asgat gebeurt in huis tegen kostprijs en het zaagblad kan meestal dezelfde week geleverd worden.

Indien u toch niet in deze catalogus het gewenste zaagblad kan vinden, neem dan contact met ons op. Wij leveren andere typen op aanvraag.

Pagina:	11	13	14	16	18	20	23	25	25	27	26	28	32	33	35	35	36	30
Type:	MAF	MBW	MCW	MEW	MFW	MES	MFS	MED	MEDN	MFTA	MESAN	MFSAN	S	U*	C	G	SW	Actie
Spaanbegrensd	MAFC																	
Extra dun			MCWD		MFWD													
Extra stijl				MEWQ	MFWQ	MESQ	MFSQ											
DMax Extra duurzaam			DCW	DEW	DFW	DES	DFS				DESAN	DFSAN						
Dmax Extra dik			DCWT	DEWT		DEST												
Vlaktand heeft extra afronding							MFSUP											

Toepassing																		
1	Massief hout in vezelrichting; Schulpen																	
	11																	30
2	Combinatieblad voor zagen in langs en dwarsrichting																	
	Natuurhout	13																30
3	Afkorten																	
	Natuurhout	13	14	16				25										30
	Plaatmateriaal		14	16				25										30
	Enkelzijdig beklede plaat			16				25										30
	Dubbelzijdig beklede plaat			16				25										30
4	Plaatmateriaal tot 20mm																	
	Hardboard of kunstharsplaten			18														30
	Plexiglas/ acrylaat			18														30
	Thermoplast. kunststoffen						26											
	2-Zijdig bekleed						23											
	MDF						23											
	Laminaat						23											
	TRESPA						23				26	28						
5	Plaatmateriaal tot 40mm of 50mm																	
	Tot 40 mm Toepassing (zie -4-)					20												
	2-Zijdig beklede plaat tot 50mm							25										
6	Aluminium																	
	Dunwandig											28						
	Relatief dikwandig										26							
	Stafmateriaal								27									
7	Bouwzagen																	
	Spijkervast-zagen												32					
8	Universeel zg. Dry Cutter																	
	Hout/metaal (geen RVS)													33				
	Jepson/MEZB													33				
9	Roestvast staal																	
	METI													34				
10	Zagen voor steenachtige materialen																	
	Cementgebonden plaat														35			
	Gasbeton															35		
11	Sandwich materialen																	
	Staal of aluminium bekledeplaat																	36

Inhoud op Diameter

D	Bestelnummer	Toepassing	Pag
100	MEW100-30T-12	Afkorten	16
	MEW100-30T-20	Afkorten	16
	MEW100-30T-22	Afkorten	16

105	MBW105-12T-22	Combinatiezaagblad	13
	MEW105-30T-20	Afkorten	16
	MEW105-30T-22	Afkorten	16

120	MCW120-24T-20	Afkorten	14
	MFW120-36T-20	Afkorten	18

125	MCW125-24T-20	Afkorten	14
	MEW125-30T-20	Afkorten	16
	MFW125-40T-20	Afkorten	18
	MFS125-40T-20	Plaatmateriaal	23

132	MBW132-20T-20	Combinatiezaagblad	13
	MEW132-36T-20	Afkorten	16

140	MCW140-24T-20	Afkorten	14
	MEW140-30T-20	Afkorten	16
	MFW140-48T-20	Afkorten	18
	MFS140-48T-20	Plaatmateriaal	23

150	MCW150-24T-20	Afkorten	14
	MCW150-24T-30	Afkorten	14
	MEW150-30T-20	Afkorten	16
	MEW150-30T-30	Afkorten	16
	MFW150-48T-20	Afkorten	18
	MFW150-48T-30	Afkorten	18
	MFS150-48T-20	Plaatmateriaal	23
	MFS150-48T-30	Plaatmateriaal	23
	MFSAN150-48T-20	Aluminium en Trespa	28
	MFSAN150-48T-30	Aluminium en Trespa	28

160	MBW160-24T-20	Combinatiezaagblad	13
	MBW160-24T-30	Combinatiezaagblad	13
	MEW160-36T-20	Afkorten	16
	MEW160-36T-30	Afkorten	16
	MFW160-48T-20	Afkorten	18
	MFW160-48T-30	Afkorten	18
	MFS160-48T-20	Plaatmateriaal	23
	MFS160-48T-30	Plaatmateriaal	23
	MFSAN160-48T-20	Aluminium en Trespa	28
	MFSAN160-48T-30	Aluminium en Trespa	28
	SP160-18T-20	Bouwzaag spijkervast	32
	U160-30T-20	Universeelzaag	33
	C160-24T-20	Cementgebonden plaat	35

D	Bestelnummer	Toepassing	Pag
170	MBW170-24T-20	Combinatiezaagblad	13
	MBW170-24T-30	Combinatiezaagblad	13
	MEW170-36T-20	Afkorten	16
	MEW170-36T-30	Afkorten	16
	MFW170-48T-20	Afkorten	18
	MFW170-48T-30	Afkorten	18
	MFS170-48T-20	Plaatmateriaal	23
	MFS170-48T-30	Plaatmateriaal	23

180	MBW180-24T-20	Combinatiezaagblad	13
	MBW180-24T-30	Combinatiezaagblad	13
	MCW180-30T-20	Afkorten	14
	MCW180-30T-30	Afkorten	14
	MEW180-42T-20	Afkorten	16
	MEW180-42T-30	Afkorten	16
	MFW180-58T-20	Afkorten	18
	MFW180-58T-30	Afkorten	18
	MFS180-58T-20	Plaatmateriaal	23
	MFS180-58T-30	Plaatmateriaal	23
	MFSAN180-58T-20	Aluminium en Trespa	28
	MFSAN180-58T-30	Aluminium en Trespa	28
	SP180-20T-20/30	Bouwzaag spijkervast	32
	C180-30T-30	Cementgebonden plaat	35

182	U182-34T-20	Universeelzaag	33
	U182-34T-30	Universeelzaag	33

190	MBW190-24T-20	Combinatiezaagblad	13
	MBW190-24T-30	Combinatiezaagblad	13
	MCW190-32T-STER	Afkorten	14
	MCW190-36T-20	Afkorten	14
	MCW190-36T-30	Afkorten	14
	MEW190-48T-20	Afkorten	16
	MEW190-48T-30	Afkorten	16
	MES190-48T-20	Plaatmateriaal	20
	MES190-48T-30	Plaatmateriaal	20
	MES190-48T-STER	Plaatmateriaal	20
	MFSAN190-60T-20	Aluminium en Trespa	28
	MFSAN190-60T-30	Aluminium en Trespa	28
	MFSAN190-60T-STER	Aluminium en Trespa	28
	U190-38T-30	Universeelzaag	33
	SP190-20T-30	Bouwzaag spijkervast	32
C190-30T-30	Cementgebonden plaat	35	

D	Bestelnummer	Toepassing	Pag
200	MAF200-14T-30	Schulpen, Massief hout	11
	MBW200-24T-20	Combinatiezaagblad	13
	MBW200-24T-30	Combinatiezaagblad	13
	MCW200-34T-20	Afkorten	14
	MCW200-34T-30	Afkorten	14
	MEW200-48T-20	Afkorten	16
	MEW200-48T-30	Afkorten	16
	MFW200-64T-20	Afkorten	18
	MFW200-64T-30	Afkorten	18
	MFS200-64T-20	Plaatmateriaal	23
	MFS200-64T-30	Plaatmateriaal	23
	MESAN200-48T-30	Aluminium	26
	MFSAN200-64T-30	Aluminium en Trespa	28
	DFSAN200-64T-30	Trespa	29

210	MBW210-24T-30	Combinatiezaagblad	13
	MCW210-34T-30	Afkorten	14
	MEW210-48T-30	Afkorten	16
	MFW210-64T-30	Afkorten	18
	MFS210-64T-30	Plaatmateriaal	23
	MFSAN210-60T-30	Aluminium en Trespa	28
	SP210-22T-30	Bouwzaag spijkervast	32
	U210-40T-30	Universeelzaag	33
C210-34T-30	Cementgebonden plaat	35	

216	MBW216-24T-30	Combinatiezaagblad	13
	MEW216-48T-30	Afkorten	16
	MFW216-60T-30	Afkorten	18
	MFS216-60T-30	Plaatmateriaal	23
	MFSAN216-64T-30	Aluminium en Trespa	28
	A216-24T-30N	Actiezaag Neg.	31
	A216-48T-30N	Actiezaag Neg.	31
	A216-60T-30N	Actiezaag Neg.	31
	SP216-24T-30	Bouwzaag spijkervast	32
	C216-34T-30	Cementgebonden plaat	35

220	MBW220-24T-30	Combinatiezaagblad	13
	MCW220-34T-30	Afkorten	14
	MEW220-48T-30	Afkorten	16
	MFW220-64T-30	Afkorten	18
	MFS220-64T-30	Plaatmateriaal	23
	MED220-42T-30	Dik plaatmateriaal	25
	MEDN220-42T-30	Verticale plaatzaag	25

230	MFS230-60T-30	Plaatmateriaal	23
	MED230-42T-30	Dik plaatmateriaal	25
	MFSAN230-60T-30	Aluminium en Trespa	28

232	SP232-24T-30	Bouwzaag spijkervast	32
	U232-44T-30	Universeelzaag	33
	C232-34T-30	Cementgebonden plaat	35

D	Bestelnummer	Toepassing	Pag
235	MBW235-24T-25	Combinatiezaagblad	13
	MBW235-24T-30	Combinatiezaagblad	13
	MCW235-40T-25	Afkorten	14
	MCW235-40T-30	Afkorten	14
	MEW235-48T-30	Afkorten	16
	MFW235-60T-30	Afkorten	18
	MFS235-60T-30	Plaatmateriaal	23
	MFSAN235-60T-30	Aluminium en Trespa	28
	DFSAN235-60T-30	Trespa	29
	A235-24T-25	Actiezaag Pos.	30
	A235-24T-30	Actiezaag Pos.	30
	A235-34T-30	Actiezaag Pos.	30

240	MBW240-24T-30	Combinatiezaagblad	13
	MEW240-48T-30	Afkorten	16
	MFW240-64T-30	Afkorten	18

250	MAF250-20T-30	Schulpen, Massief hout	11
	MAFG250-20T-30	Schulpen, Massief hout	12
	MBW250-30T-30	Combinatiezaagblad	13
	MCW250-40T-30	Afkorten	14
	MCW250-48T-30	Afkorten	14
	MCWD250-40T-30	Afkorten	15
	MEW250-60T-30	Afkorten	16
	MEWQ250-60T-30	Afkorten	17
	DEW250-60T-30	Afkorten	17
	MFW250-80T-30	Afkorten	18
	MFWD250-80T-30	Afkorten	19
	MFWQ250-80T-30	Afkorten	19
	DFW250-80T-30	Afkorten	20
	MES250-60T-30	Plaatmateriaal	20
	MESQ250-60T-30	Plaatmateriaal	21
	DES250-60T-30	Plaatmateriaal	21
	MFS250-80T-30	Plaatmateriaal	23
	MFSQ250-80T-30	Plaatmateriaal	24
	DFS250-80T-30	Plaatmateriaal	24
	MFSUP250-80T-30	Thermoplast. Kunststoffen	26
	MESAN250-60T-30	Aluminium	26
	MFSAN250-80T-30	Aluminium en Trespa	28
	MFSAN250-80T-32	Aluminium en Trespa	28
	MFSAN250-100T-30	Aluminium en Trespa	28
	MFSAN250-100T-32	Aluminium en Trespa	28
	DFSAN250-80T-30	Trespa	29
	A250-30T-30	Actiezaag Pos.	30
	A250-60T-30 laser	Actiezaag Pos.	30
	A250-48T-30N	Actiezaag Neg.	31
	A250-60T-30N	Actiezaag Neg.	31
	A250-80T-30N	Actiezaag Neg.	31
	SP250-18T-30	Bouwzaag Spijkervast	32
	U250-48T-30	Universeelzaag	33
C250-42T-30	Cementgebonden plaat	35	
MFSO250-72T-30	Sandwich materiaal	36	

D	Bestelnummer	Toepassing	Pag
253	MED253-48T-30	Dik plaatmateriaal	25
	MEDN253-48T-30	Verticale plaatzaag	25
260	MAF260-24T-30	Schulpen, Massief hout	11
	MCW260-48T-30	Afkorten	14
	MEW260-60T-30	Afkorten	16
	MFS260-80T-30	Plaatmateriaal	23
	MFSAN260-80T-30	Aluminium en Trespa	28
	A260-60T-30N	Actiezaag Neg.	31
	A260-80T-30N	Actiezaag Neg.	31
265	G265-18T-30	Gasbeton	34
270	MAF270-24T-30	Schulpen, Massief hout	11
	MCW270-48T-30	Afkorten	14
	G270-18T-30	Gasbeton	34
280	MAF280-24T-30	Schulpen, Massief hout	11
	MCW280-48T-30	Afkorten	14

D	Bestelnummer	Toepassing	Pag
300	MAF300-24T-30	Schulpen, Massief hout	11
	MAF300-30T-30	Schulpen, Massief hout	11
	MAFG300-14T-30	Schulpen, Massief hout	12
	MAFG300-24T-30	Schulpen, Massief hout	12
	MBW300-36T-30	Combinatiezaagblad	13
	MCW300-48T-30	Afkorten	14
	MCWD300-48T-30	Afkorten	15
	MEW300-60T-30	Afkorten	16
	MEW300-72T-30	Afkorten	16
	MEWQ300-70T-30	Afkorten	17
	DEW300-72T-30	Afkorten	17
	DEWT300-60T-30	Afkorten	17
	MFW300-96T-30	Afkorten	18
	MFWD300-96T-30	Afkorten	19
	MFWQ300-100T-30	Afkorten	19
	DFW300-96T-30	Afkorten	20
	MES300-72T-30	Plaatmateriaal	20
	MESQ300-70T-30	Plaatmateriaal	21
	DES300-72T-30	Plaatmateriaal	21
	DEST300-60T-30	Plaatmateriaal	22
	MFS300-96T-30	Plaatmateriaal	23
	MFSQ300-100T-30	Plaatmateriaal	24
	DFS300-96T-30	Plaatmateriaal	24
	MESAN300-72T-30	Aluminium	26
	DESAN300-72T-30	Dikwandig Trespa	27
	MFTA300-80T-30	Aluminium Stafmateriaal	27
	MFSAN300-96T-30	Aluminium en Trespa	28
	DFSAN300-96T-30	Trespa	29
	A300-24T-30	Actiezaag Pos.	30
	A300-36T-30	Actiezaag Pos.	30
	A300-48T-30	Actiezaag Pos.	30
	SP300-20T-30	Bouwzaag Spijkervast	32
	U300-60T-30	Universeelzaag	33
	C300-48T-30	Cementgebonden plaat	35
	MFSO300-84T-30	Sandwich materiaal	36
	303	MED303-60T-30	Dikke plaat
MEDN303-60T-30		Verticale plaatzaag	25
305	A305-32T-30N	Actiezaag Neg.	31
	A305-60T-30N	Actiezaag Neg.	31
	A305-80T-30N	Actiezaag Neg.	31
	MEZB305-60T-25,4	Universeelzaag	33
	MEZB305-80T-25,4	Universeelzaag	33
	METI305-84T-25,4	Roestvast staal	34
315	A315-28T-30	Actiezaag Pos.	30
	A315-48T-30	Actiezaag Pos.	30
	SP315-20T-30	Bouwzaag Spijkervast	32

D	Bestelnummer	Toepassing	Pag
330	MESAN330-80T-30	Aluminium	26
	MESAN330-80T-32	Aluminium	26
	MFSAN330-102T-30	Aluminium en Trespa	28
	MFSAN330-102T-32	Aluminium en Trespa	28

335	MBW335-36T-25	Combinatiezaagblad	13
	MBW335-36T-30	Combinatiezaagblad	13

350	MAF350-28T-30	Schulpen, Massief hout	11
	MAFG350-16T-30	Schulpen, Massief hout	12
	MAFG350-28T-30	Schulpen, Massief hout	12
	MBW350-42T-30	Combinatiezaagblad	13
	MCW350-54T-30	Afkorten	14
	MCWD350-54T-30	Afkorten	15
	DCW350-54T-30	Afkorten	15
	DCWT350-54T-30	Afkorten	15
	MEW350-72T-30	Afkorten	16
	MEW350-84T-30	Afkorten	16
	DEW350-72T-30	Afkorten	17
	DEW350-84T-30	Afkorten	17
	DEWT350-72T-30	Afkorten	17
	MFV350-108T-30	Afkorten	18
	MFWD350-108T-30	Afkorten	19
	MFVQ350-110T-30	Afkorten	19
	DFW350-108T-30	Afkorten	20
	MES350-84T-30	Plaatmateriaal	20
	DES350-72T-30	Plaatmateriaal	21
	DES350-84T-30	Plaatmateriaal	21
	DCST350-54T-30	Plaatmateriaal	22
	DEST350-72T-30	Plaatmateriaal	22
	MFS350-108T-30	Plaatmateriaal	23
	MFSQ350-110T-30	Plaatmateriaal	24
	DFS350-108T-30	Plaatmateriaal	24
	MED350-72T-30	Dikke plaat	25
	MESAN350-84T-30	Aluminium	26
	MFTA350-80T-30	Aluminium Stafmateriaal	27
	MFSAN350-108T-30	Aluminium en Trespa	28
	DFSAN350-108T-30	Trespa	29
	A350-28T-30	Actiezaag Pos.	30
	A350-64T-30N	Actiezaag Neg.	31
	SP350-24T-30	Bouwzaag Spijkervast	32
	U350-80T-30	Universeelzaag	33
C350-54T-30	Cementgebonden plaat	35	
MFSO350-100T-30	Sandwich materiaal	36	

355	MEZB355-80T-25,4	Universeelzaag	33
	METI355-90T-25,4	Roestvast staal	34

380	MFSAN380-100T-30	Aluminium en Trespa	28
-----	------------------	---------------------	----

D	Bestelnummer	Toepassing	Pag
400	MAF400-32T-25/30	Schulpen, Massief hout	11
	MAFG400-18T-30	Schulpen, Massief hout	12
	MAFG400-28T-30	Schulpen, Massief hout	12
	MBW400-48T-30	Combinatiezaagblad	13
	MCW400-60T-30	Afkorten	14
	DCWT400-60T-30	Afkorten	15
	MEW400-96T-30	Afkorten	16
	DEWT400-72T-30	Afkorten	17
	MFV400-120T-30	Afkorten	18
	MES400-96T-30	Plaatmateriaal	20
	DCST400-60T-30	Plaatmateriaal	22
	DEST400-72T-30	Plaatmateriaal	22
	MFS400-120T-30	Plaatmateriaal	23
	MESAN400-96T-30/50	Aluminium	26
	MFTA400-100T-30	Aluminium Stafmateriaal	27
	MFSAN400-120T-30	Aluminium en Trespa	28
	A400-32T-25/30	Actiezaag Pos.	30
	A400-48T-30	Actiezaag Pos.	30
	SP400-28T-30	Bouwzaag Spijkervast	32
	U400-84T-30	Universeelzaag	33
C400-60T-30	Cementgebonden plaat	35	

420	MESAN420-96T-30	Aluminium	26
-----	-----------------	-----------	----

450	MAF450-32T-30	Schulpen, Massief hout	11
	MAFG450-32T-30	Schulpen, Massief hout	12
	MBW450-54T-30	Combinatiezaagblad	13
	MCW450-66T-30	Afkorten	14
	MEW450-108T-30	Afkorten	16
	MESAN450-108T-30	Aluminium	26
	MFTA450-80T-30	Aluminium Staf materiaal	27
	MFSAN450-120T-30	Aluminium en Trespa	28
	SP450-32T-30	Bouwzaag Spijkervast	32
	C450-66T-30	Cementgebonden plaat	35

500	MAF500-36T-30	Schulpen, Massief hout	11
	MAFG500-36T-30	Schulpen, Massief hout	12
	MBW500-60T-30	Combinatiezaagblad	13
	MCW500-72T-30	Afkorten	14
	MFV500-120T-30	Afkorten	18
	MFTA500-100T-30	Aluminium Stafmateriaal	27
	MFSA500-120T-30	Aluminium	27
	MFSAN500-120T-30	Aluminium en Trespa	28
	SP500-36T-30	Bouwzaag Spijkervast	32
	C500-72T-30	Cementgebonden plaat	35

550	MAFG550-48T-30	Schulpen, Massief hout	12
-----	----------------	------------------------	----

600	MAFG600-36T-30	Schulpen, Massief hout	12
	MAFG600-52T-30	Schulpen, Massief hout	12
	SP600-78T-30	Bouwzaag Spijkervast	32

700	MAFG700-42T-30	Schulpen, Massief hout	12
-----	----------------	------------------------	----

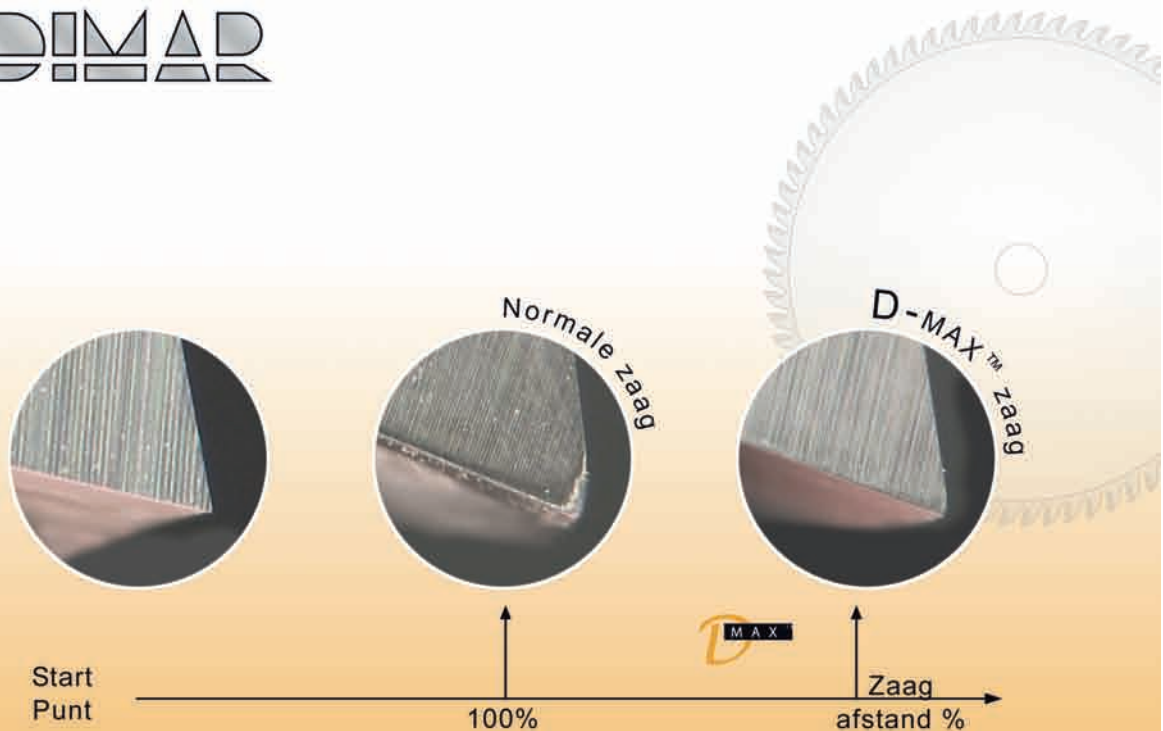

MAX™

Het ultieme zaagblad

- Speciale dynamische balancering
- Unieke wijze van richten
- Langdurig hoogwaardig snijvlak
- Laag geluidsniveau
- Met dubbele standtijd!

Dynamische Balancering

Cirkelzaagbladen

Balance

Massief Hout

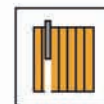
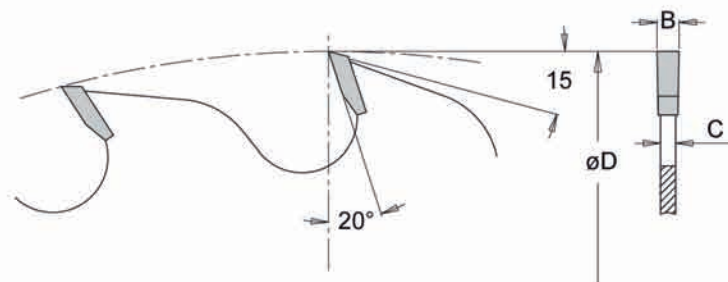

MAF

Schulpen, Massief hout

HM cirkelzaag met een rechte tandvorm, voor hard en zacht natuurhout. Door de grote spaanruimte zeer geschikt voor dikke natuurhout-soorten; te zagen in vezelrichting.

ArtikelNr	D	T	d	B	C	Nmax
MAF200-14T-30	200	14	30	3,0	2,0	9000
MAF250-20T-30	250	20	30	3,2	2,2	7600
MAF260-24T-30	260	24	30	3,2	2,2	7600
MAF270-24T-30	270	24	30	3,2	2,2	7600
MAF280-24T-30	280	24	30	3,2	2,2	7600
MAF300-24T-30	300	24	30	3,2	2,2	6300
MAF300-30T-30	300	30	30	3,2	2,2	6300
MAF350-28T-30	350	28	30	3,5	2,5	5400
MAF400-32T-25	400	32	25	3,5	2,5	4500
MAF400-32T-30	400	32	30	3,5	2,5	4500
MAF450-32T-30	450	32	30	4,0	2,8	4000
MAF500-36T-30	500	36	30	4,4	3,0	3500

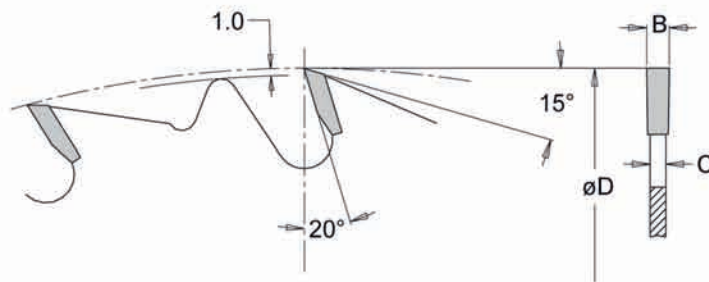
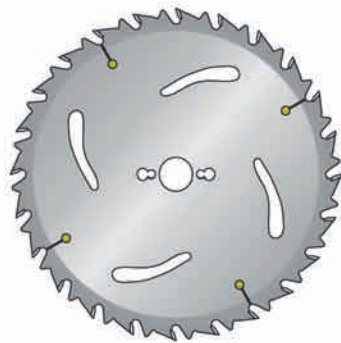

MAFG

Schulpen, Massief hout

Type MAFG is als MAF, echter uitvoering met spaanbegrenzing en koelsleuven. Tevens geschikt voor gebruik in meervoudige zaagmachines; zgn. multi-rip.

ArtikelNr	D	T	d	B	C	Nmax
MAFG250-20T-30	250	20	30	3,2	2,2	7600
MAFG300-14T-30	300	14	30	3,2	2,2	6300
MAFG300-24T-30	300	24	30	3,2	2,2	6300
MAFG350-16T-30	350	16	30	3,5	2,5	5400
MAFG350-28T-30	350	28	30	3,5	2,5	5400
MAFG400-18T-30	400	18	30	3,5	2,5	4500
MAFG400-28T-30	400	28	30	3,5	2,5	4500
MAFG450-32T-30	450	32	30	4,2	2,8	4000
MAFG500-36T-30	500	36	30	4,2	2,8	3500
MAFG550-48T-30*	550	48	30	4,2	2,8	3500
MAFG600-36T-30*	600	36	30	4,2	2,8	3500
MAFG600-52T-30*	600	52	30	4,2	2,8	3500
MAFG700-42T-30*	700	42	30	4,2	2,8	3000

Combinatiezaagbladen

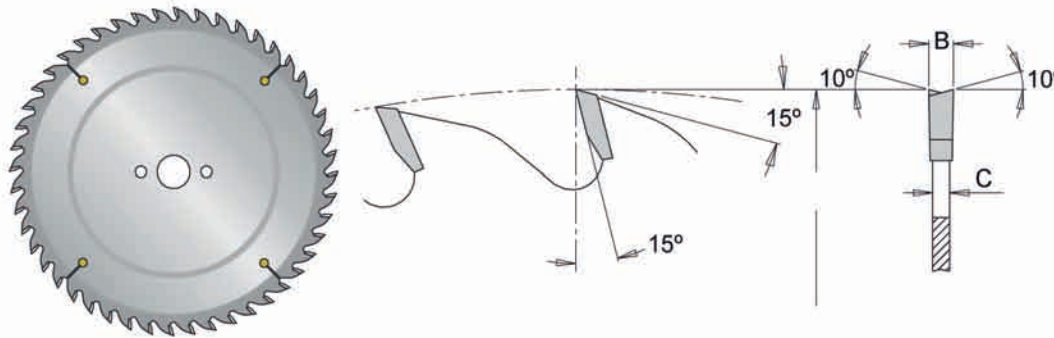

MBW

Combinatiezaagbladen

HM cirkelzagen met een schuine wisseltandvorm; universeel gebruik. Voor afkorten en overlangs zagen van hard- en zacht natuurhout.

ArtikelNr	D	T	d	B	C	Nmax
MBW105-12T-22	105	12	22	2,2	1,6	15000
MBW132-20T-20	132	20	20	2,6	1,6	15000
MBW160-24T-20	160	24	20	2,6	1,6	12000
MBW160-24T-30	160	24	30	2,6	1,6	12000
MBW170-24T-20	170	24	20	2,8	1,8	12000
MBW170-24T-30	170	24	30	2,6	1,8	12000
MBW180-24T-20	180	24	20	3,0	2,0	10000
MBW180-24T-30	180	24	30	3,0	2,0	10000
MBW190-24T-20	190	24	20	2,8	1,8	9000
MBW190-24T-30	190	24	30	2,8	1,8	9000
MBW200-24T-20	200	24	20	3,0	2,0	9000
MBW200-24T-30	200	24	30	3,0	2,0	9000
MBW210-24T-30	210	24	30	3,0	1,8	8500
MBW216-24T-30	216	24	30	3,0	2,0	8500
MBW220-24T-30	220	24	30	3,0	2,0	8500
MBW235-24T-25	235	24	25	3,0	2,0	8500
MBW235-24T-30	235	24	30	3,0	2,0	8500
MBW240-24T-30	240	24	30	3,0	2,0	8000
MBW250-30T-30	250	30	30	3,2	2,2	7600
MBW300-36T-30	300	36	30	3,2	2,2	6300
MBW335-36T-25	335	36	25	3,3	2,2	5500
MBW335-36T-30	335	36	30	3,3	2,2	5500
MBW350-42T-30	350	42	30	3,5	2,5	5400
MBW400-48T-30	400	48	30	3,5	2,5	4500
MBW450-54T-30	450	54	30	4,0	2,8	4000
MBW500-60T-30	500	60	30	4,4	3,0	3500

Afkorten

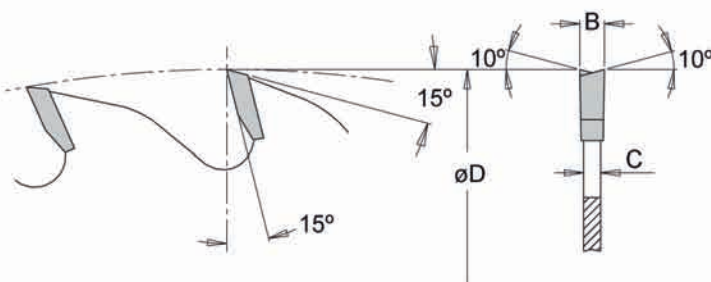

MCW

Afkorten

HM cirkelzagen met een schuine wisseltand; voor afkorten van zacht- en hardhout en plaatmateriaal.

ArtikelNr	D	T	d	B	C	Nmax
MCW120-24T-20*	120	24	20	2,6	1,6	13000
MCW125-24T-20	125	24	20	3,0	2,0	12000
MCW140-24T-20	140	24	20	2,8	1,8	12000
MCW150-24T-20	150	24	20	3,0	2,0	10100
MCW150-24T-30	150	24	30	3,0	2,0	10100
MCW180-30T-20	180	30	20	3,0	2,0	8500
MCW180-30T-30	180	30	30	3,0	2,0	8500
MCW190-32T-STER	190	32	ster	2,8	1,8	8000
MCW190-36T-20	190	36	20	2,8	1,8	8000
MCW190-36T-30	190	36	30	2,8	1,8	8000
MCW200-34T-20	200	34	20	3,0	2,0	7600
MCW200-34T-30	200	34	30	3,0	2,0	7600
MCW210-34T-30	210	34	30	2,8	1,8	7300
MCW220-34T-30	220	34	30	3,0	2,0	6900
MCW235-40T-25	235	40	25	3,0	2,0	6500
MCW235-40T-30	235	40	30	3,0	2,0	6500
MCW250-40T-30	250	40	30	3,2	2,2	6100
MCW250-48T-30	250	48	30	3,2	2,2	6100
MCW260-48T-30	260	48	30	3,2	2,2	5900
MCW270-48T-30	270	48	30	3,2	2,2	5600
MCW280-48T-30	280	48	30	3,2	2,2	5500
MCW300-48T-30	300	48	30	3,2	2,2	5000
MCW350-54T-30	350	54	30	3,5	2,5	4300
MCW400-60T-30	400	60	30	3,5	2,5	3800
MCW450-66T-30	450	66	30	4,0	2,8	3300
MCW500-72T-30	500	72	30	4,4	3,0	3000

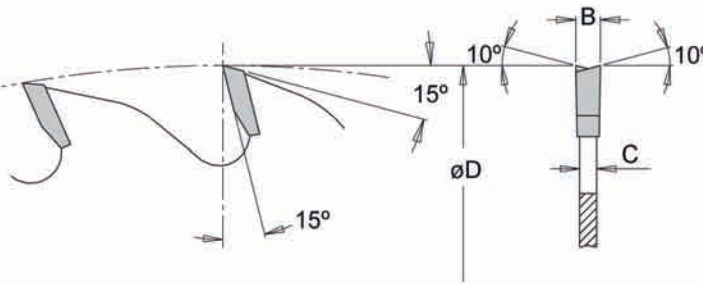

MCWD

Afkorten

Type MCWD, als type MCW, echter dunne uitvoering. Daarmee ook geschikt voor duroplastische en thermoplastische kunststoffen. Tip: Gebruik een flens waarvan de diameter de helft is van de zaagdiameter voor een maximale stabiliteit.

ArtikelNr	D	T	d	B	C	Nmax
MCWD250-40T-30	250	40	30	2,3	1,6	7600
MCWD300-48T-30	300	48	30	2,3	1,6	6300
MCWD350-54T-30	350	54	30	2,3	1,6	5400

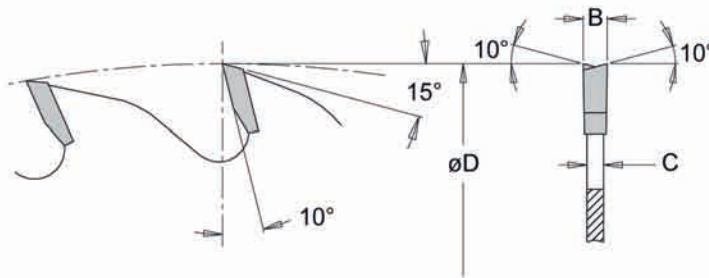

DCW/DCWT

Afkorten

HM "Dmax" cirkelzagen met dubbele standtijd. Voorzien van een schuine wisseltand; voor afkorten van hardhout en plaatmateriaal. De DCWT uitvoering is extra dik.

ArtikelNr	D	T	d	B	C	Nmax
DCW350-54T-30	350	54	30	3,5	2,5	5500
DCWT350-54T-30	350	54	30	4,4	3,0	5500
DCWT400-60T-30	400	60	30	4,4	3,0	4500

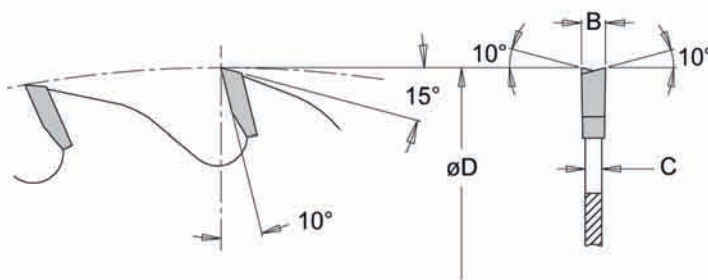

MEW

Afkorten

HM cirkelzagen met een schuine wisseltandvorm; voor afkorten van alle soorten hout, MDF en plaatmateriaal, enkel- of dubbelzijdig bekleed.

ArtikelNr	D	T	d	B	C	Nmax
MEW100-30T-12	100	30	12	2,2	1,6	15000
MEW100-30T-20	100	30	20	2,2	1,6	15000
MEW100-30T-22	100	30	22	2,2	1,6	15000
MEW105-30T-20	105	30	20	2,2	1,6	15000
MEW105-30T-22	105	30	22	2,2	1,6	15000
MEW125-30T-20	125	30	20	3,0	2,0	15000
MEW132-36T-20	132	36	20	2,6	1,6	12000
MEW140-30T-20	140	30	20	2,8	1,8	12000
MEW150-30T-20	150	30	20	3,0	2,0	10100
MEW150-30T-30	150	30	30	3,0	2,0	10100
MEW160-36T-20	160	36	20	2,6	1,6	10000
MEW160-36T-30	160	36	30	2,6	1,6	10000
MEW170-36T-20	170	36	20	2,8	1,8	10000
MEW170-36T-30	170	36	30	2,8	1,8	10000
MEW180-42T-20	180	42	20	3,0	2,0	9000
MEW180-42T-30	180	42	30	3,0	2,0	9000
MEW190-48T-20	190	48	20	2,8	1,8	9000
MEW190-48T-30	190	48	30	2,8	1,8	9000
MEW200-48T-20	200	48	20	3,0	2,0	8500
MEW200-48T-30	200	48	30	3,0	2,0	8500
MEW210-48T-30	210	48	30	2,8	1,8	8500
MEW216-48T-30	216	48	30	2,8	1,8	8500
MEW220-48T-30	220	48	30	3,0	2,0	8000
MEW235-48T-30	235	48	30	3,0	2,0	8000
MEW240-48T-30	240	48	30	3,0	2,0	7600
MEW250-60T-30	250	60	30	3,2	2,2	7600
MEW260-60T-30	260	60	30	3,2	2,2	7600
MEW300-60T-30	300	60	30	3,2	2,2	6500
MEW300-72T-30	300	72	30	3,2	2,2	6500
MEW350-72T-30	350	72	30	3,5	2,5	5500
MEW350-84T-30	350	84	30	3,5	2,5	4300
MEW400-96T-30	400	96	30	3,5	2,5	3800
MEW450-108T-30	450	108	30	4,0	2,8	3300

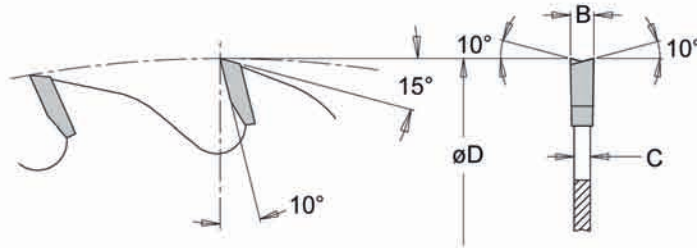
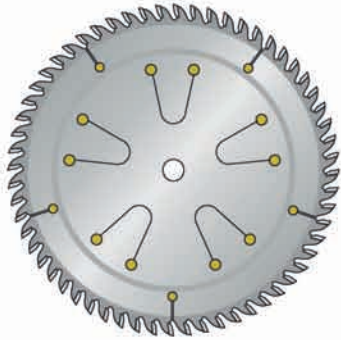

MEWQ

Afkorten

Type als MEW, echter extra geluidsarm.

ArtikelNr	D	T	d	B	C	Nmax
MEWQ250-60T-30	250	60	30	3,2	2,2	6100
MEWQ300-70T-30	300	70	30	3,2	2,2	5000

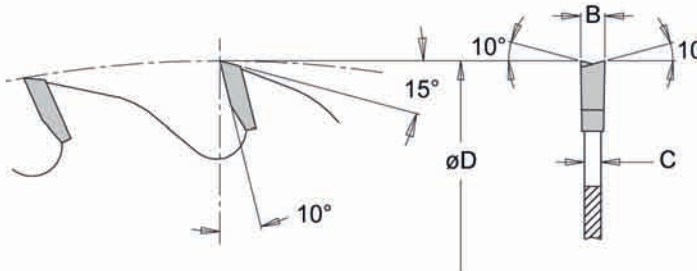
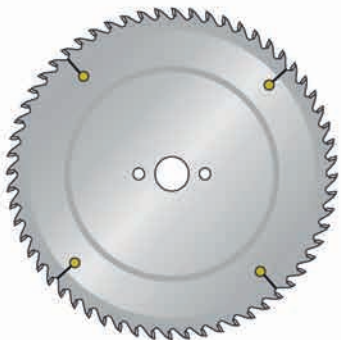

DEW/DEWT

Afkorten

Als MEW, maar dan in speciale "Dmax" uitvoering met dubbele standtijd! De DEWT uitvoering is extra dik.

ArtikelNr	D	T	d	B	C	Nmax
DEW250-60T-30	250	60	30	3,2	2,2	5000
DEW300-72T-30	300	72	30	3,2	2,2	5000
DEW350-72T-30	350	72	30	3,5	2,5	4300
DEW350-84T-30	350	84	30	3,5	2,5	4300
DEWT300-60T-30	300	60	30	4,4	2,8	5500
DEWT350-72T-30	350	72	30	4,4	3,0	4500
DEWT400-72T-30	400	72	30	4,4	3,0	4500

Plaatmateriaal

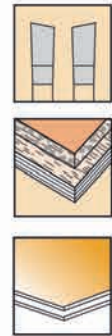
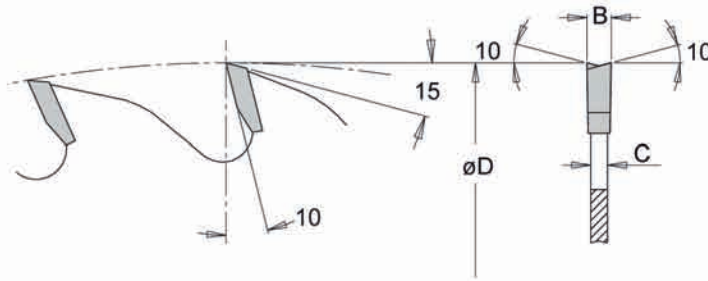

MFW

Afkorten

HM cirkelzagen met een schuine wisseltandvorm; fijne zaagsnede en bijzonder geschikt voor dun plaatmateriaal tot 20 mm zaaghoogte, zoals hardboard, MDF en kunststofsplaten, alsmede voor plexiglas en acrylaatplaat.

ArtikelNr	D	T	d	B	C	Nmax
MFW120-36T-20*	120	36	20	2,6	1,6	15000
MFW125-40T-20	125	40	20	3,0	2,0	15000
MFW140-48T-20	140	48	20	2,8	1,8	12000
MFW150-48T-20	150	48	20	3,0	2,0	12000
MFW150-48T-30	150	48	30	3,0	2,0	12000
MFW160-48T-20	160	48	20	2,6	1,6	12000
MFW160-48T-30	160	48	30	2,6	1,6	12000
MFW170-48T-20	170	48	20	2,8	1,8	10000
MFW170-48T-30	170	48	30	2,8	1,8	10000
MFW180-58T-20	180	58	20	3,0	2,0	9000
MFW180-58T-30	180	58	30	3,0	2,0	9000
MFW200-64T-20	200	64	20	3,0	2,0	9000
MFW200-64T-30	200	64	30	3,0	2,0	9000
MFW210-64T-30	210	64	30	2,8	1,8	8500
MFW216-60T-30	216	60	30	2,8	1,8	8500
MFW220-64T-30	220	64	30	3,0	2,0	8000
MFW235-60T-30	235	60	30	3,0	2,0	8000
MFW240-64T-30	240	64	30	3,0	2,0	8000
MFW250-80T-30	250	80	30	3,2	2,2	7800
MFW300-96T-30	300	96	30	3,2	2,2	6300
MFW350-108T-30	350	108	30	3,5	2,5	5500
MFW400-120T-30	400	120	30	3,5	2,5	4500
MFW500-120T-30	500	120	30	4,4	3,0	3000
Sets 3-delig:						
MFW160203	160	48	20	2,6	1,6	12000

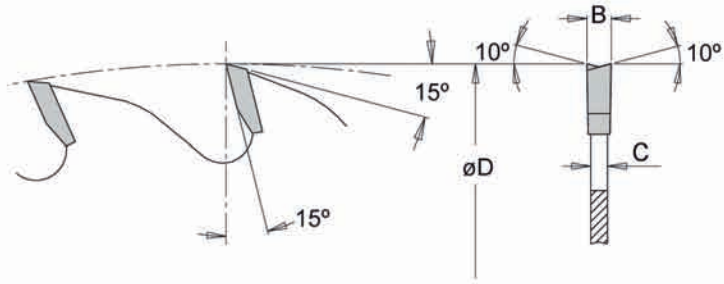

MFWD

Afkorten

Type als MFW, echter extra dun. Daarmee ook geschikt voor duroplastische en thermoplastische kunststoffen.
 Tip: Gebruik een flens waarvan de diameter de helft is van de zaagdiameter voor een maximale stabiliteit.

ArtikelNr	D	T	d	B	C	Nmax
MFWD250-80T-30	250	80	30	2,3	1,6	7000
MFWD300-96T-30	300	96	30	2,3	1,6	6500
MFWD350-108T-30	350	108	30	2,3	1,6	6500

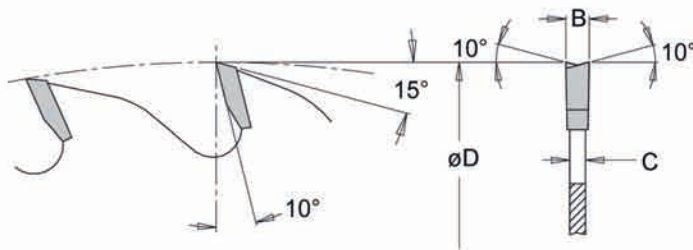
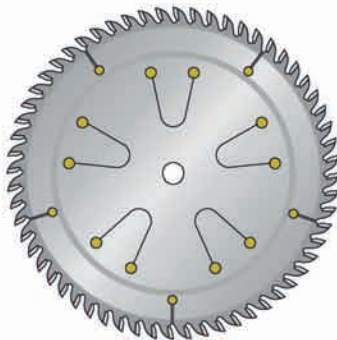

MFWQ

Afkorten

Type als MFW, echter extra geluidsarm.

ArtikelNr	D	T	d	B	C	Nmax
MFWQ250-80T-30	250	80	30	3,2	2,2	7600
MFWQ300-100T-30	300	100	30	3,2	2,2	6300
MFWQ350-110T-30	350	110	30	3,5	2,5	5500

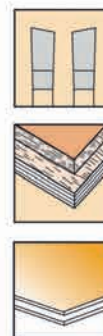
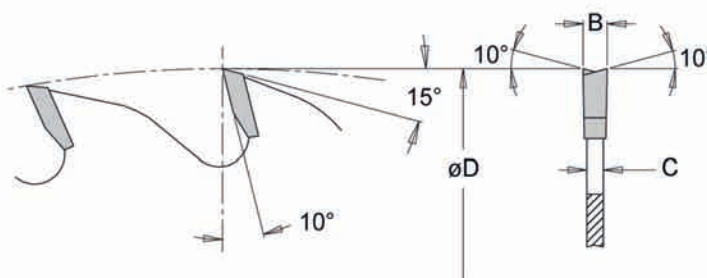

DFW

Afkorten

Als MFW maar dan in speciale "Dmax" uitvoering met dubbele standtijd!

ArtikelNr	D	T	d	B	C	Nmax
DFW250-80T-30	250	80	30	3,2	2,2	6100
DFW300-96T-30	300	96	30	3,2	2,2	5000
DFW350-108T-30	350	108	30	3,5	2,5	4300

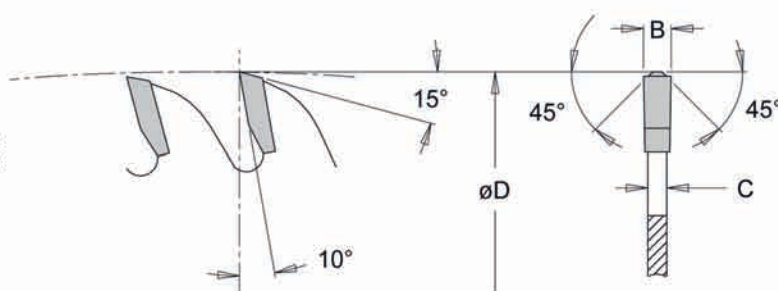

MES

Plaatmateriaal (ook gestapeld) tot 40 mm

HM cirkelzagen met trapezium-rechte tandvorm; fijne zaagsnede, bijzonder geschikt voor 2-zijdig kunststof beklede spaan-,meubel-,multiplex- en hardboardplaten, alsmede kunststofplaten. Tevens zeer geschikt voor MDF, laminaat en Trespa.

ArtikelNr	D	T	d	B	C	Nmax
MES190-48T-20	190	48	20	2,8	1,8	9000
MES190-48T-30	190	48	30	2,8	1,8	9000
MES190-48T-STER	190	48	ster	2,8	1,8	9000
MES250-60T-30	250	60	30	3,2	2,2	7600
MES300-72T-30	300	72	30	3,2	2,2	6300
MES350-84T-30	350	84	30	3,5	2,5	5400
MES400-96T-30	400	96	30	3,5	2,5	4500

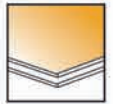
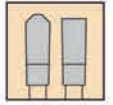
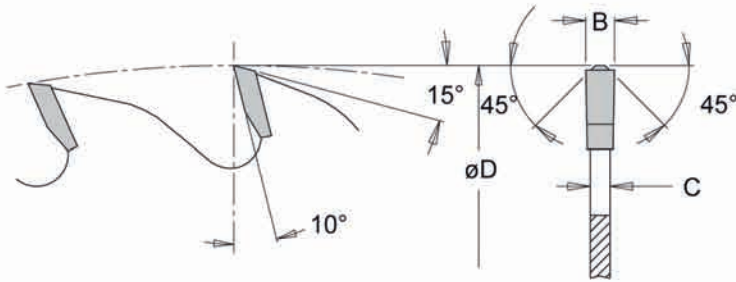
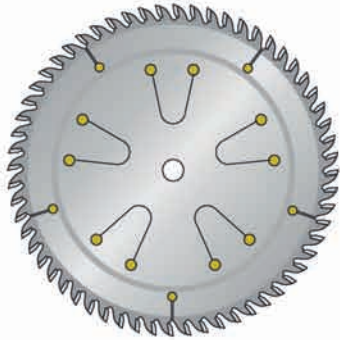

MESQ

Plaatmateriaal (ook gestapeld) tot 40 mm

Type als MES, echter extra geluidsarm.

ArtikelNr	D	T	d	B	C	Nmax
MESQ250-60T-30	250	60	30	3,2	2,2	7600
MESQ300-70T-30	300	70	30	3,2	2,2	6300

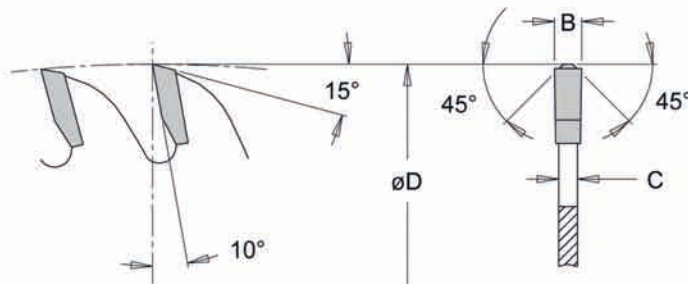
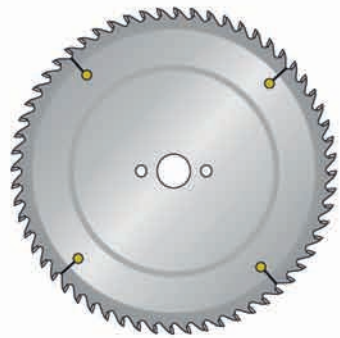

DES

Plaatmateriaal (ook gestapeld) tot 40 mm

Type als MES, maar dan in speciale "Dmax" uitvoering met dubbele standtijd!

ArtikelNr	D	T	d	B	C	Nmax
DES250-60T-30	250	60	30	3,2	2,2	7600
DES300-72T-30	300	72	30	3,2	2,2	6300
DES350-72T-30	350	72	30	3,5	2,5	5400
DES350-84T-30	350	84	30	3,5	2,5	5400

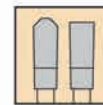
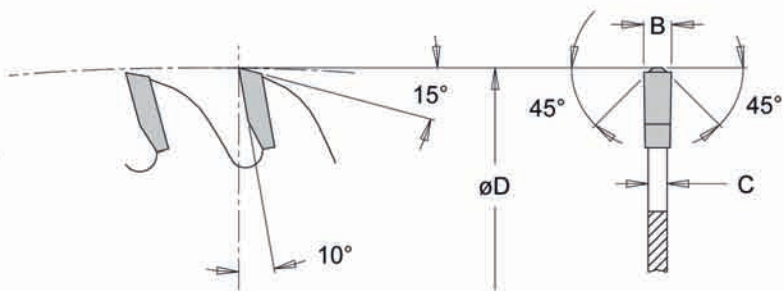

DCST/DEST

Plaatmateriaal (ook gestapeld) tot 40 mm

Type als MES, maar dan in speciale "Dmax" uitvoering; extra dik met dubbele standtijd!

ArtikelNr	D	T	d	B	C	Nmax
DEST300-60T-30	300	60	30	4,4	2,8	6500
DCST350-54T-30	350	54	30	4,4	2,8	5500
DEST350-72T-30	350	72	30	4,4	2,8	5500
DCST400-60T-30	400	60	30	4,4	3,0	5500
DEST400-72T-30	400	72	30	4,4	3,0	4500

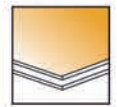
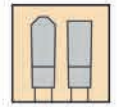
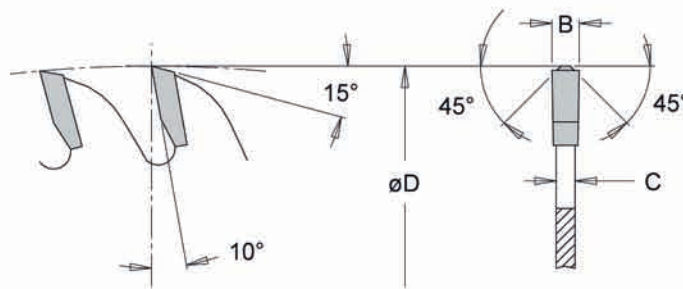
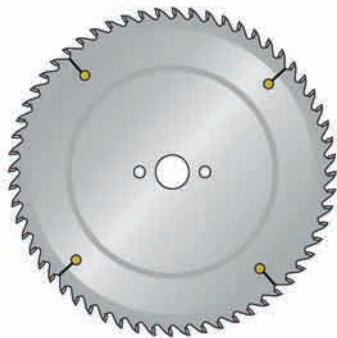

MFS

Plaatmateriaal tot 20 mm

HM cirkelzagen met trapezium-rechte tandvorm; fijne zaagsnede, bijzonder geschikt voor tweezijdig kunststof beklede spaan-, meubel-, multiplex- en hardboardplaten, alsmede kunststofplaten. Tevens zeer geschikt voor MDF, laminaat en Trespa.

ArtikelNr	D	T	d	B	C	Nmax
MFS125-40T-20	125	40	20	3,0	2,0	15000
MFS140-48T-20	140	48	20	2,8	1,8	15000
MFS150-48T-20	150	48	20	3,0	2,0	12000
MFS150-48T-30	150	48	30	3,0	2,0	12000
MFS160-48T-20	160	48	20	2,6	1,6	12000
MFS160-48T-30	160	48	30	2,6	1,6	12000
MFS170-48T-20	170	48	20	2,8	1,8	12000
MFS170-48T-30	170	48	30	2,8	1,8	12000
MFS180-58T-20	180	58	20	3,0	2,0	10000
MFS180-58T-30	180	58	30	3,0	2,0	10000
MFS200-64T-20	200	64	20	3,0	2,0	9000
MFS200-64T-30	200	64	30	3,0	2,0	9000
MFS210-64T-30	210	64	30	2,8	1,8	9000
MFS216-60T-30	216	60	30	2,8	1,8	8500
MFS220-64T-30	220	64	30	3,0	2,0	8400
MFS230-60T-30	230	60	30	2,8	2,2	8000
MFS235-60T-30	235	60	30	3,0	2,0	8000
MFS250-80T-30	250	80	30	3,2	2,2	7600
MFS260-80T-30	260	80	30	3,2	2,2	7600
MFS300-96T-30	300	96	30	3,2	2,2	6300
MFS350-108T-30	350	108	30	3,5	2,5	5400
MFS400-120T-30	400	120	30	3,5	2,5	4500
Sets 3-delig:						
MFS160203	160	48	20	2,6	1,6	12000

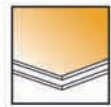
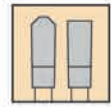
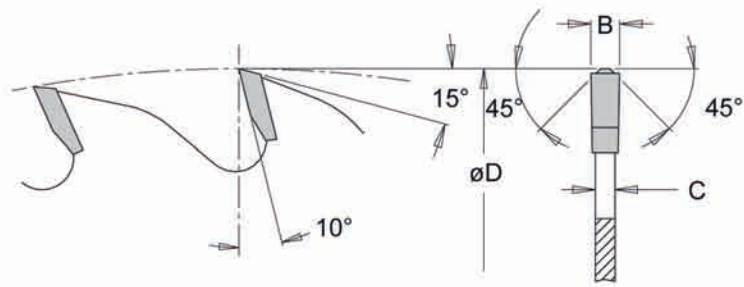
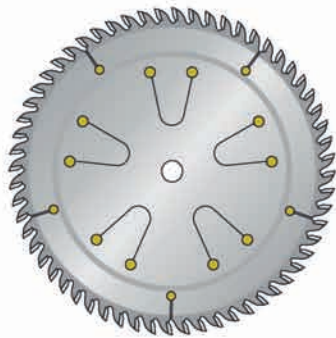

MFSQ

Plaatmateriaal tot 20 mm

Type als MFS, echter extra geluidsarm.

ArtikelNr	D	T	d	B	C	Nmax
MFSQ250-80T-30	250	80	30	3,0	2,2	7600
MFSQ300-100T-30	300	100	30	3,2	2,2	6300
MFSQ350-110T-30	350	110	30	3,5	2,5	5000

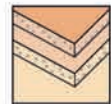
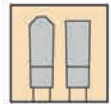
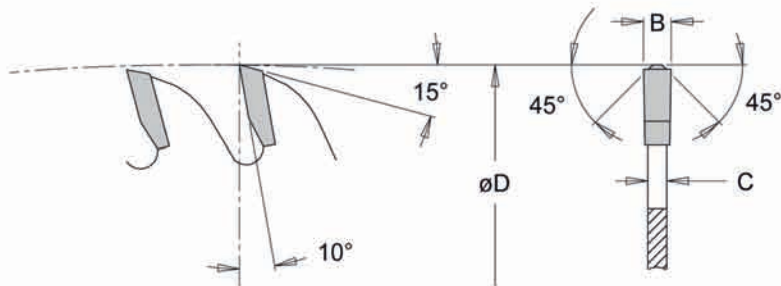
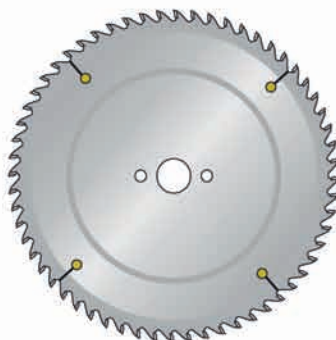

DFS

Plaatmateriaal tot 20 mm

Type als MFS, maar dan in speciale "Dmax" uitvoering met dubbele standtijd!

ArtikelNr	D	T	d	B	C	Nmax
DFS250-80T-30	250	80	30	3,2	2,2	7600
DFS300-96T-30	300	96	30	3,2	2,2	6300
DFS350-108T-30	350	108	30	3,5	2,5	5400

Verticale Plaatzagen

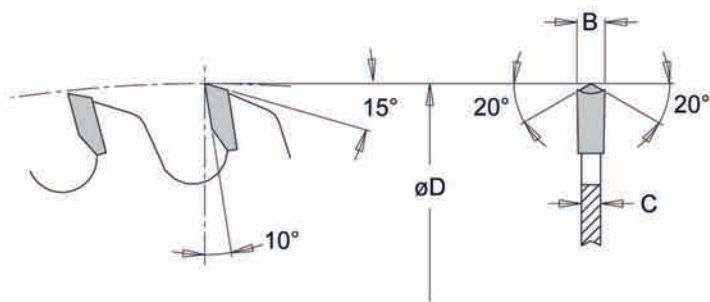

MED

Plaatmateriaal tot 50 mm

HM cirkelzagen met hol-daktand, positief; voor een extra fijne zaagsnede in tweezijdig polyester, thermoplastisch of duroplastisch beklede en/of gefineerde spaan- en meubelplaten tot 50 mm zaaghoogte.

ArtikelNr	D	T	d	B	C	Nmax
MED220-42T-30	220	42	30	3,2	2,2	8600
MED230-42T-30	230	42	30	3,2	2,2	8300
MED253-48T-30	253	48	30	3,2	2,2	7500
MED303-60T-30	303	60	30	3,2	2,2	6500
MED350-72T-30	350	72	30	3,2	2,2	5400

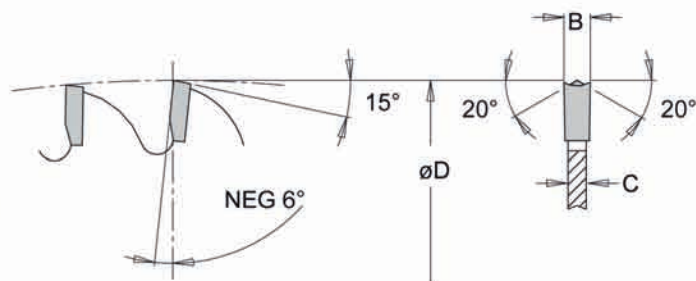
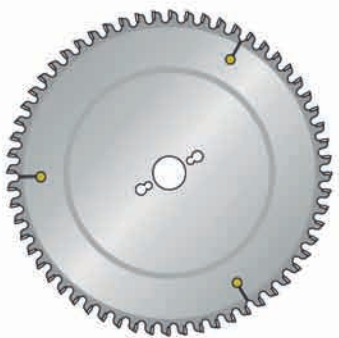

MEDN

Plaatmateriaal tot 40 mm

HM cirkelzagen met holdaktand, negatief, voor afkortmachines, bijv. staande platenzaagmachines; extra fijne zaagsnede in 2-zijdig polyester, thermoplastisch of duroplastisch beklede en/of gefineerde spaan- en meubelplaten tot 50 mm zaaghoogte

ArtikelNr	D	T	d	B	C	Nmax
MEDN220-42T-30	220	42	30	3,2	2,2	8600
MEDN253-48T-30	253	48	30	3,2	2,2	7500
MEDN303-60T-30	303	60	30	3,2	2,2	6500

Aluminium en Kunststoffen

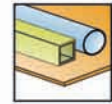
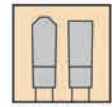
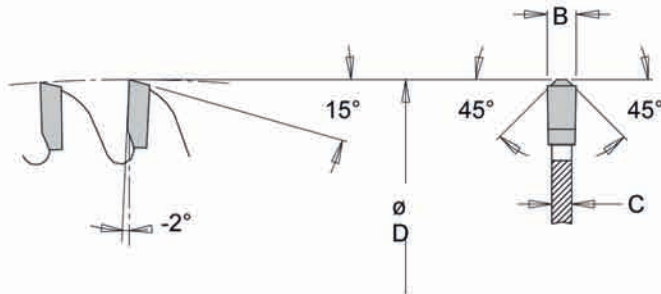

MFSUP

Kunststoffen tot 20 mm

Afkortzaag voor Kunststof plaatmateriaal; Dunne plaat in stapels; Thermoplastische materialen. Door dikte blad en extra sleuven verminderde kans op smelten.

ArtikelNr	D	T	d	B	C	Nmax
MFSUP250-80T-30	250	80	30	2,5	1,8	6200

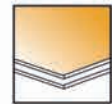
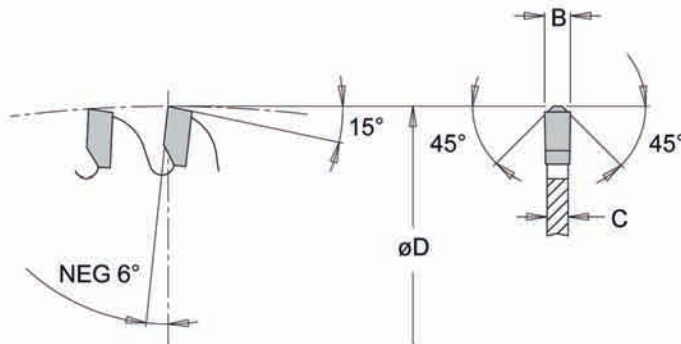

MESAN

Aluminium

HM cirkelzaagbladen met trapezium-rechte tandvorm, negatief. Speciaal geschikt voor relatief dikwandige aluminium profielen.

ArtikelNr	D	T	d	B	C	Nmax
MESAN200-48T-30	200	48	30	2,8	2,2	6600
MESAN250-60T-30	250	60	30	3,2	2,6	5300
MESAN300-72T-30	300	72	30	3,2	2,6	4400
MESAN330-80T-30	330	80	30	3,3	2,6	4000
MESAN330-80T-32	330	80	32	3,2	2,6	4000
MESAN350-84T-30	350	84	30	3,2	2,6	3800
MESAN400-96T-30	400	96	30	3,8	3,2	3300
MESAN400-96T-50	400	96	50	3,8	3,2	3100
MESAN420-96T-30	420	96	30	4,0	3,4	3100
MESAN450-108T-30	450	108	30	4,0	3,4	2900

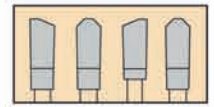
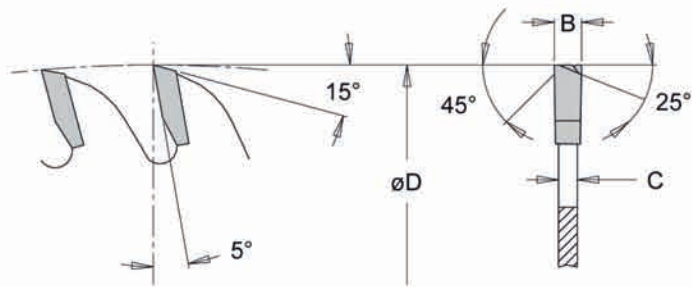
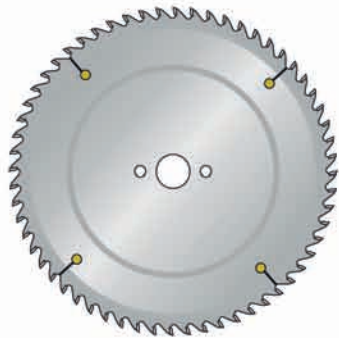

MFTA

Aluminium stafmateriaal

ArtikelNr	D	T	d	B	D	Nmax
MFTA300-80T-30	300	80	30	3,4	2,8	4400
MFTA350-80T-30	350	80	30	3,6	3,0	3800
MFTA400-80T-30	400	80	30	3,8	3,2	3300
MFTA450-100T-30	450	100	30	4,0	3,4	2900
MFTA500-100T-30	500	100	30	4,2	3,5	2600
MFSA500-120T-30*	500	120	30	4,6	3,8	2700



Koker met WAS

Speciaal aanbevolen bij het zagen van aluminium. De was zorgt voor een smerende en koelende werking. Tevens zorgt de was voor minder slijtage van het zaagblad.

ArtikelNr
KOKERWAS

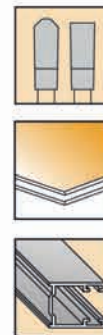
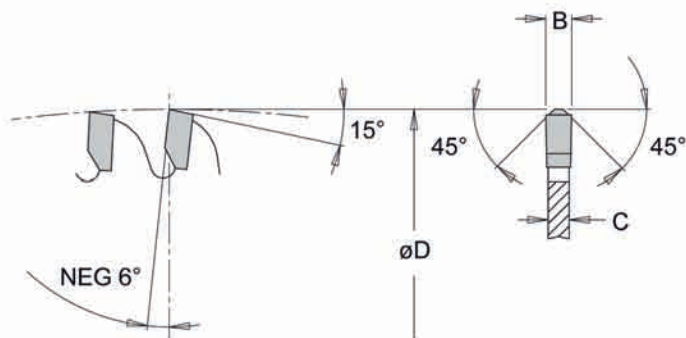

MFSAN

Aluminium en Trespa

HM cirkelzagen, met trapezium-rechte tandvorm, negatief. Speciaal geschikt voor dunwandige aluminium- en andere nonferro profielen. Het blad is bij uitstek geschikt voor Trespa volkern-materiaal.

ArtikelNr	D	T	d	B	C	Nmax
MFSAN150-48T-20	150	48	20	2,8	2,2	8900
MFSAN150-48T-30	150	48	30	2,8	2,2	8900
MFSAN160-48T-20	160	48	20	2,8	2,2	8300
MFSAN160-48T-30	160	48	30	2,9	2,2	8300
MFSAN180-58T-20	180	58	20	2,8	2,2	7400
MFSAN180-58T-30	180	58	30	2,8	2,2	7400
MFSAN190-60T-20	190	60	20	2,8	2,2	7000
MFSAN190-60T-30	190	60	30	2,8	2,2	7000
MFSAN190-60T-STER	190	60	ster	2,8	2,2	7000
MFSAN200-64T-30	200	64	30	2,8	2,2	6600
MFSAN210-60T-30	210	60	30	2,8	2,2	6200
MFSAN216-64T-30	216	64	30	2,8	2,2	6100
MFSAN230-60T-30	230	60	30	2,8	2,2	5500
MFSAN235-60T-30	235	60	30	2,8	2,2	5300
MFSAN250-80T-30	250	80	30	3,2	2,6	5300
MFSAN250-80T-32	250	80	32	3,2	2,6	5300
MFSAN250-100T-30	250	100	30	3,2	2,6	5300
MFSAN250-100T-32	250	100	32	3,2	2,6	5300
MFSAN260-80T-30	260	80	30	3,2	2,6	5300
MFSAN300-96T-30	300	96	30	3,2	2,6	4400
MFSAN330-102T-30	330	102	30	3,2	2,6	4000
MFSAN330-102T-32	330	102	32	3,2	2,6	4000
MFSAN350-108T-30	350	108	30	3,2	2,6	3800
MFSAN380-100T-30	380	100	30	2,8	2,2	3500
MFSAN400-120T-30	400	120	30	3,8	3,2	3300
MFSAN450-120T-30	450	120	30	4,0	3,4	2900
MFSAN500-120T-30	500	120	30	4,4	3,8	2600

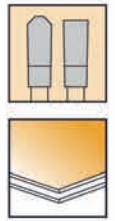
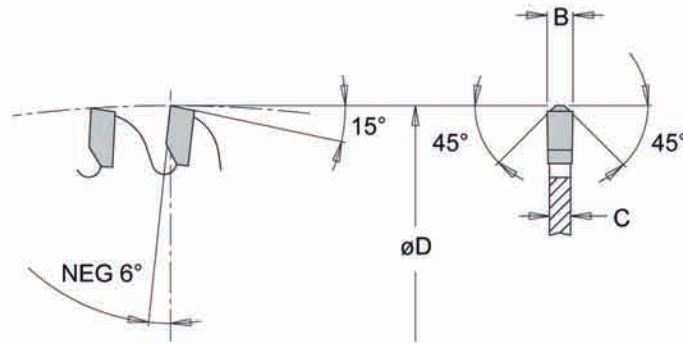

DFSAN/DESAN

Trespa

Als MFSAN, maar dan in speciale "Dmax" uitvoering met dubbele standtijd! Het beste blad met de langste standtijd voor Trespa (geen aluminium!)

ArtikelNr	D	T	d	B	C	Nmax
DFSAN200-64T-30	200	64	30	2,8	2,2	6700
DFSAN216-64T-30	216	64	30	2,8	2,2	6700
DFSAN235-60T-30	235	60	30	2,8	2,2	5800
DFSAN250-80T-30	250	80	30	3,2	2,6	5500
DESAN300-72T-30	300	72	30	3,2	2,6	4400
DFSAN300-96T-30	300	96	30	3,2	2,6	4400
DFSAN350-108T-30	350	108	30	3,2	2,6	3800

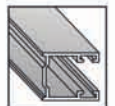
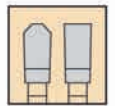
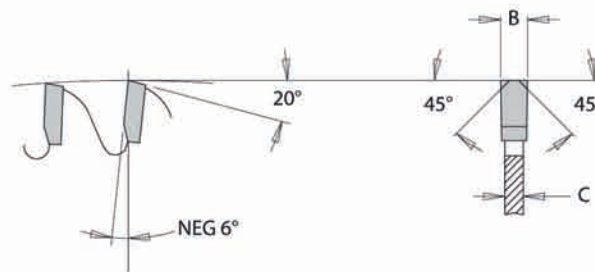

MHAN

Aluminium voor haakse slijper

Voor gebruik met haakse mini slijper. Speciaal voor de jachtbouw voor het schoonmaken en het bewerken van Aluminium lassen en het verwijderen van puntlasverbindingen

ArtikelNr	D	T	d	B	C	Nmax
MHAN115-30T-22	115	30	22.2	3.9	3,2	11600

Actiezagen

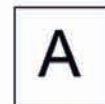
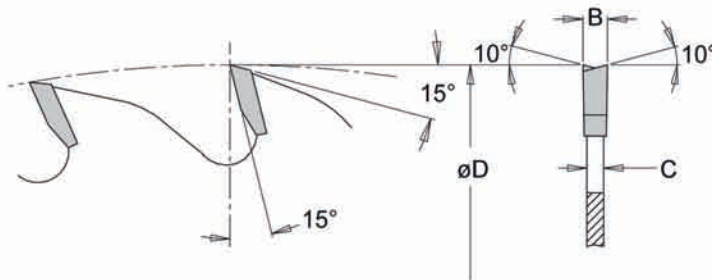

Actiezagen positieve vertanding

Speciale aanbieding HM cirkelzagen van uitstekende kwaliteit

Laser uitvoering is extra geluidsarm.

ArtikelNr	D	T	d	B	C	Nmax
A230-24T-30	230	24	25	3,2	2,2	8500
A235-24T-25	235	24	25	3,2	2,2	8500
A235-24T-30	235	24	30	3,2	2,2	8500
A235-34T-30	235	34	30	3,2	2,2	8500
A250-30T-30	250	30	30	3,2	2,2	8000
A250-60T-30 laser	250	60	30	2,6	2,0	8000
A300-24T-30	300	24	30	3,2	2,2	6500
A300-36T-30	300	36	30	3,2	2,2	6500
A300-48T-30	300	48	30	3,2	2,2	6500
A315-28T-30	315	28	30	3,2	2,2	6500
A315-48T-30	315	48	30	3,2	2,2	6500
A350-28T-30	350	28	30	3,2	2,2	6500
A400-32T-25	400	32	25	3,5	2,2	5500
A400-32T-30	400	32	30	3,5	2,5	5500
A400-48T-30	400	48	30	3,5	2,5	5500

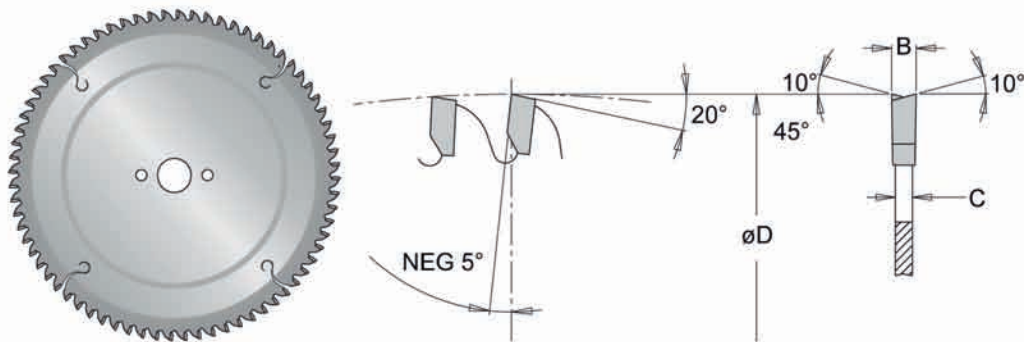

Actiezagen negatieve vertanding

Speciale aanbieding HM cirkelzagen van uitstekende kwaliteit

Speciaal voor Pendel- en kapzagen

ArtikelNr	D	T	d	B	C	Nmax
A216-24T-30N	216	24	30	2,8	1,8	8700
A216-48T-30N	216	48	30	2,8	1,8	8700
A216-60T-30N	216	60	30	2,8	1,8	8700
A250-48T-30N	250	48	30	3,2	2,2	7600
A250-60T-30N	250	60	30	3,2	2,2	7600
A250-80T-30N	250	80	30	3,2	2,2	7600
A260-60T-30N	260	60	30	2,5	1,8	5900
A260-80T-30N	260	80	30	2,5	1,8	5900
A305-32T-30N	305	32	30	2,6	1,8	5800
A305-60T-30N	305	60	30	3,2	2,2	5800
A305-80T-30N	305	80	30	3,2	2,2	5800
A350-64T-30N	350	64	30	3,5	2,5	5500

Speciaalzagen

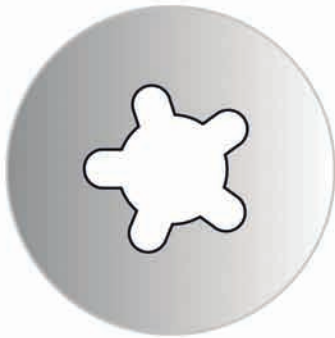

HM zagen met ster asgat voor Festool Precisio CS50

ArtikelNr	D	T	d	B	C	Nmax
MCW190-32T-STER	190	32	ster	2,8	1,8	8000
MES190-48T-STER	190	48	ster	2,8	1,8	9000
MFSAN190-60T-STER	190	60	ster	2,8	2,2	7000

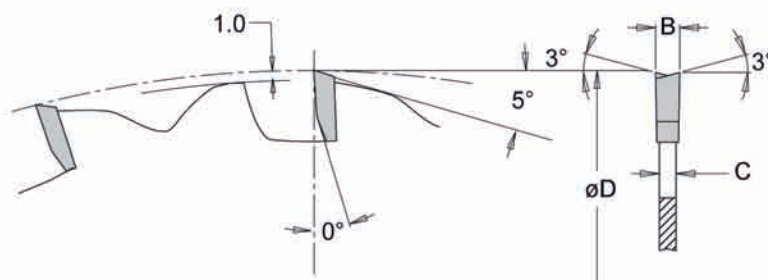

SP-zagen

Bouwzagen kleinere diameters

HM zaagbladen voor hout in spijkervaste uitvoering.

ArtikelNr	D	T	d	B	C	Nmax
SP160-18T-20	160	18	20	1,8	1,35	9600
SP180-20T-20	180	20	20	1,8	1,35	8500
SP180-20T-30	180	20	30	1,8	1,35	8500
SP190-20T-30	190	20	30	1,8	1,35	8000
SP210-22T-30	210	22	30	2,0	1,6	7300
SP216-24T-30	216	24	30	2,0	1,6	7100
SP232-24T-30	232	24	30	2,0	1,6	6600

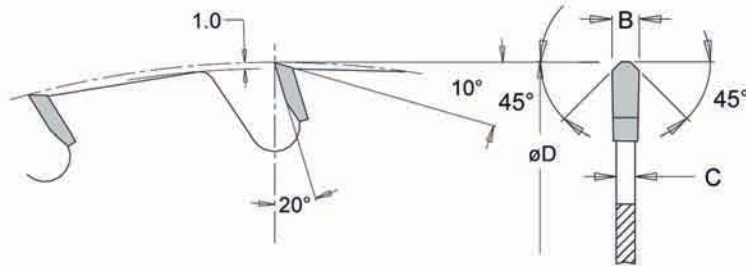

Bouwzagen

HM zaagbladen voor hout in spijkervaste uitvoering.

ArtikelNr	D	T	d	B	C	Nmax
SP250-18T-30	250	18	30	3,2	2,2	9000
SP300-20T-30	300	20	30	3,2	2,2	7500
SP315-20T-30	315	20	30	3,2	2,2	7000
SP350-24T-30	350	24	30	3,6	2,2	6500
SP400-28T-30	400	28	30	3,8	2,2	6000
SP450-32T-30	450	32	30	4,0	2,2	5000
SP500-36T-30	500	36	30	4,0	2,2	4500
SP600-78T-30	600	78	30	4,0	2,2	3500

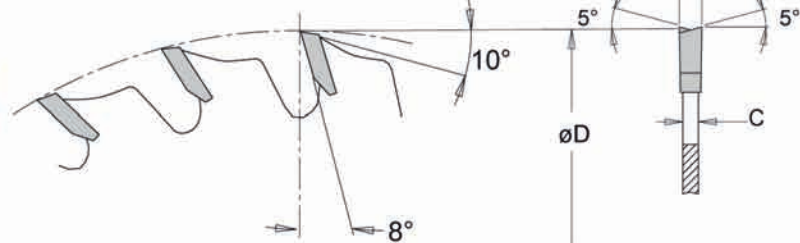

U-zagen

Universeelzaag

Voor het zagen van hout, metaal (geen roestvast staal) en kunststoffen. Vrij ruwe zaagsnede. Het maximum toerental geldt voor het zagen van staal.

ArtikelNr	D	T	d	B	C	Nmax
U160-30T-20	160	30	30	2,2	1,8	3000
U182-34T-20	182	34	20	2,2	1,8	2700
U182-34T-30	182	34	30	2,2	1,8	2700
U190-38T-30	190	38	30	2,2	1,8	2500
U210-40T-30	210	40	30	2,2	1,8	2300
U232-44T-30	232	44	30	2,2	1,8	2100
U250-48T-30	250	48	30	2,2	1,8	1900
U300-60T-30	300	60	30	2,2	1,8	1600
U350-80T-30	350	80	30	2,4	2,0	1300
U400-84T-30	400	84	30	2,4	2,0	1200

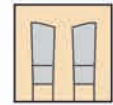
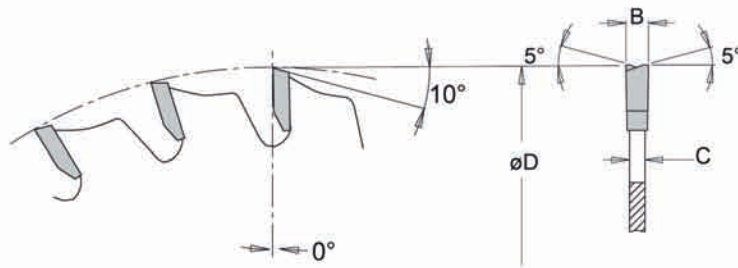

MEZB

Universeelzaag (geen roestvast staal)

Zaagblad met 60 tanden bestemd voor het zagen van staal, aluminium, koper, PVC-buizen. Zaagblad met 80 tanden bestemd voor het zagen van dunwandig staal, aluminium en koper.

ArtikelNr	D	T	d	B	C	Nmax
MEZB305-60T-25,4	305	60	25,4	2,2	1,8	1800
MEZB305-80T-25,4	305	80	25,4	2,2	1,8	1800
MEZB355-80T-25,4	355	80	25,4	2,4	2,0	1300

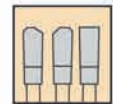
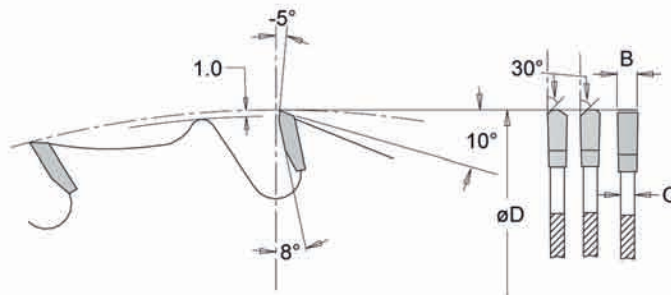

METI

Speciaal voor roestvast staal

Zaagblad bestemd voor het zagen van roestvaststaal

ArtikelNr	D	T	d	B	C	Nmax
METI305-84T-25,4	305	84	25,4	2,2	1,8	
METI355-90T-25,4	355	90	25,4	2,2	1,8	

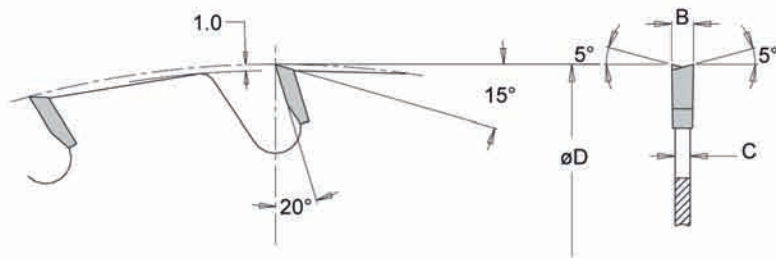

C-zagen

HM zaagbladen voor cementgebonden plaat

ArtikelNr	D	T	d	B	C	Nmax
C160-24T-20	160	24	20	2,8	1,6	11900
C180-30T-30	180	30	30	2,8	1,8	10600
C190-30T-30	190	30	30	2,8	1,8	10100
C210-34T-30	210	34	30	2,8	1,8	9100
C216-34T-30	216	34	30	2,8	1,8	8700
C232-34T-30	232	34	30	2,8	1,8	8300
C250-42T-30	250	42	30	3,0	2,0	7600
C300-48T-30	300	48	30	3,2	2,2	6400
C350-54T-30	350	54	30	3,2	2,2	5500
C400-60T-30	400	60	30	3,5	2,5	4800
C450-66T-30	450	66	30	3,5	2,5	4200
C500-72T-30	500	72	30	4,0	2,8	3800

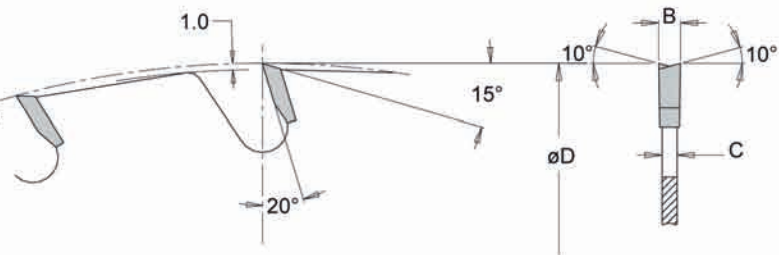

G-zagen

HM zaagbladen voor gasbeton

ArtikelNr	D	T	d	B	C	Nmax
G265-18T-30	265	18	30	3,0	1,8	6500
G270-18T-30	270	18	30	3,0	1,8	6500

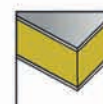
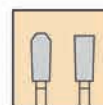
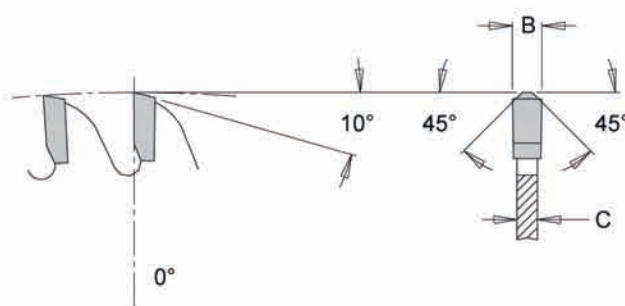

MFSO

HM zaagblad speciaal voor Sandwich materiaal

Zaagblad speciaal voor gebruik op tafelzaagmachines en kapzagen

ArtikelNr	D	T	d	B	C	Nmax
MFSO250-72T-30	250	72	30	2,2	1,8	
MFSO300-84T-30	300	84	30	2,2	1,8	
MFSO350-100T-30	350	100	30	2,4	2,0	

Voorritszagen

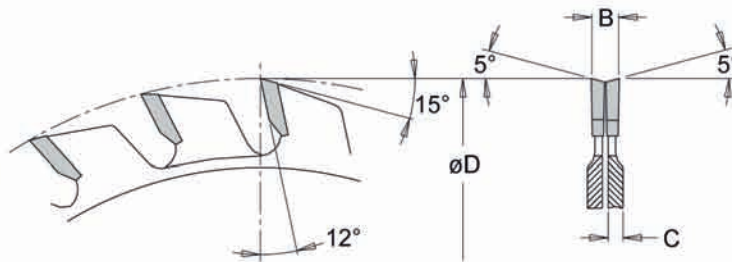

MVF

Tweedelige HM voorritszagen

Met wisseltand, compleet met set tussenringen.

ArtikelNr	D	T	d	B	C	Nmax
MVF80-20T-20	80	20	20	2,8-3,6	2,0	15000
MVF100-24T-20	100	24	20	2,8-3,6	2,0	15000
MVF100-24T-22	100	24	22	2,8-3,6	2,0	15000
MVF120-24T-20	120	24	20	2,8-3,6	2,0	15000
MVF120-24T-22	120	24	22	2,8-3,6	2,0	15000
MVF125-24T-20	125	24	20	2,8-3,6	2,0	15000
MVF125-24T-22	125	24	22	2,8-3,6	2,0	15000

set ringen tbv MVF

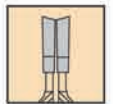
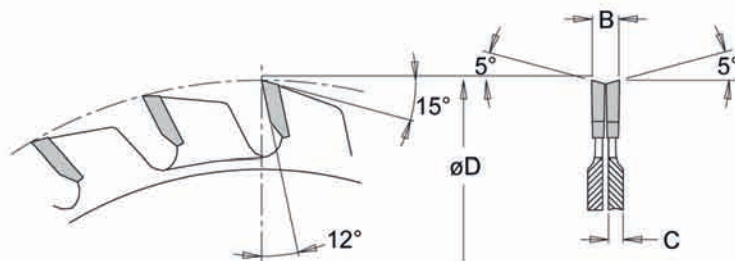
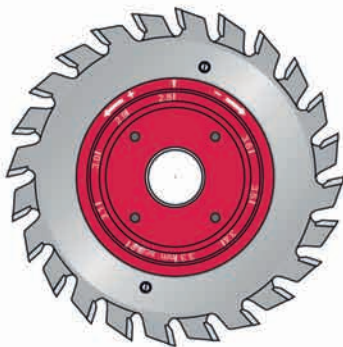

Dleader

Verstelbare HM Voorritszagen

Voorzien van een traploze instelklok. Dit systeem is geschikt voor de meeste tafel-zaagmachines.

ArtikelNr	D	T	d	B	C	Nmax
DL120-24T-20	120	24	20	2,8-3,6		15000
DL120-24T-22	120	24	22	2,8-3,6		15000
DL125-24T-20	125	24	20	2,8-3,6		15000
DL125-24T-22	125	24	22	2,8-3,6		15000

Losse bladen per 2:

DL120-PARTS	120	24	30			
DL125-PARTS	125	24	30			

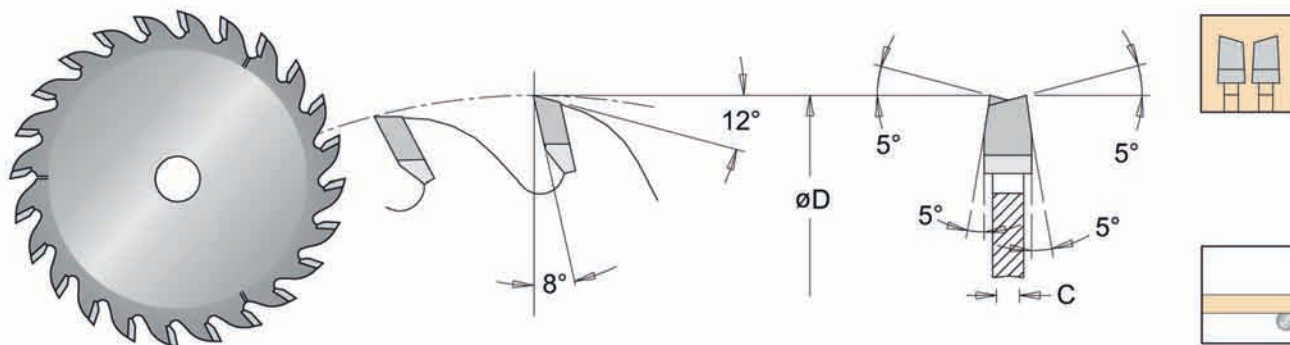

MVK

HM Konische voorritszagen

ArtikelNr	D	T	d	B	C	Nmax
MVK80-12T-20	80	12	20	3,2-4,2	2,2	15000
MVK90-10T-30	90	10	30	3,2-4,2	2,2	15000
MVK100-20T-20	100	20	20	3,0-4,0	2,2	15000
MVK120-24T-20 A	120	24	20	2,8-3,6	2,2	15000
MVK120-24T-20 B	120	24	20	3,2-4,2	2,2	15000
MVK120-24T-22 A	120	24	22	2,8-3,6	2,2	15000
MVK120-24T-22 B	120	24	22	3,2-4,2	2,2	15000
MVK125-24T-20	125	24	20	4,2-5,4	2,8	15000
MVK125-24T-22	125	24	22	4,2-5,4	2,8	15000
MVK125-24T-30	125	24	30	4,2-5,4	2,8	15000
MVK150-24T-30	150	24	30	4,0-5,0	2,8	15000

DVK

Dmax HM Konische voorritszagen

Als MVK maar dan in speciale "Dmax" uitvoering met dubbele standtijd!

ArtikelNr	D	T	d	B	C	Nmax
DVK120-24T-20 A	120	24	20	3,2-4,2	2,2	15000
DVK120-24T-20 B	120	24	20	4,4-5,4	2,8	15000
DVK120-24T-22 A	120	24	22	3,2-4,2	2,2	15000
DVK120-24T-22 B	120	24	22	4,4-5,4	2,8	15000
DVK125-24T-20	125	24	20	4,4-5,4	2,8	15000
DVK125-24T-22	125	24	22	4,4-5,4	2,8	15000
DVK150-24T-30	150	24	30	4,4-5,4	2,8	12000

Groeffrezen

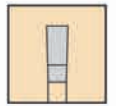
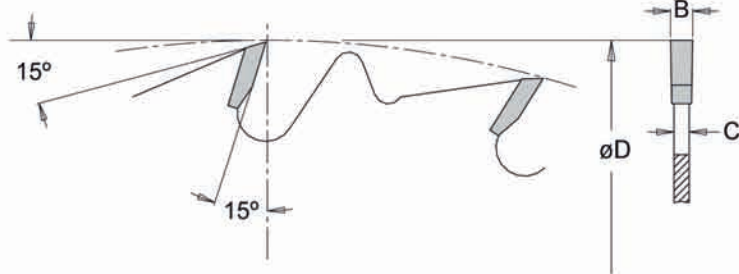
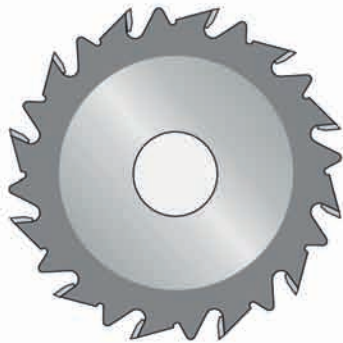

HM Groeffrezen 125

Z=12 Uitvoering MAN met spaanbegrenzer

ArtikelNr	D	T	d	B	C	Nmax
GR1251530	125	12	30	1,5	1,0	12000
GR1252030	125	12	30	2,0	1,5	12000
GR1252530	125	12	30	2,5	1,5	12000
GR1253030	125	12	30	3,0	2,0	12000
GR1254030	125	12	30	4,0	3,0	12000
GR1255030	125	12	30	5,0	4,0	12000
GR1256030	125	12	30	6,0	5,0	12000
GR1257030	125	12	30	7,0	6,0	12000
GR1258030	125	12	30	8,0	6,0	12000

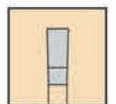
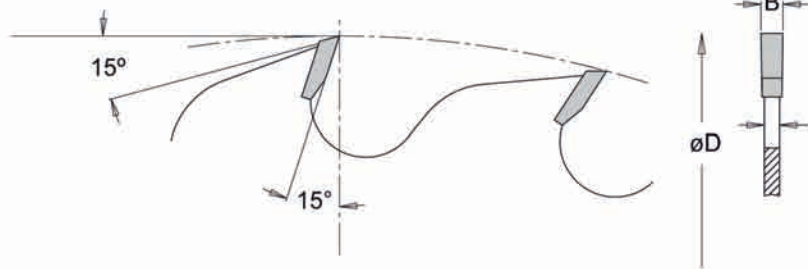

HM Groeffrezen 150

Z=12 Uitvoering MECH

ArtikelNr	D	T	d	B	C	Nmax
GR1502030	150	12	30	2,0	1,4	12000
GR1502530	150	12	30	2,5	2,0	12000
GR1503030	150	12	30	3,0	2,0	12000
GR1504030	150	12	30	4,0	3,0	12000
GR1505030	150	12	30	5,0	4,0	12000
GR1506030	150	12	30	6,0	5,0	12000
GR1507030	150	12	30	7,0	5,0	12000
GR1508030	150	12	30	8,0	5,0	12000
GR1509030	150	12	30	9,0	8,0	12000
GR1501030	150	12	30	10	8,0	12000

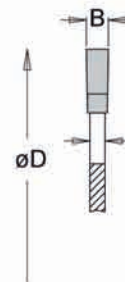
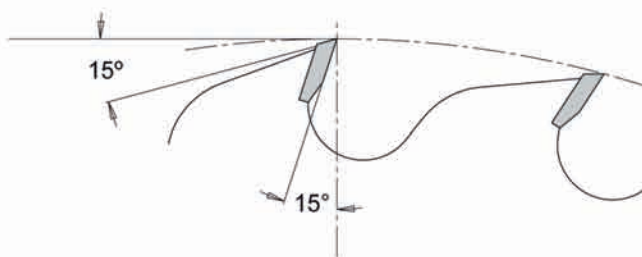

HM Groeffrezen 180

Z=12 Uitvoering MECH

ArtikelNr	D	T	d	B	C	Nmax
GR1804030	180	12	30	4,0	3,0	10000
GR1804040	180	12	40	4,0	3,0	10000
GR1805030	180	12	30	5,0	4,0	10000
GR1805040	180	12	40	5,0	4,0	10000
GR1806030	180	12	30	6,0	5,0	10000
GR1806040	180	12	40	6,0	5,0	10000
GR1807030	180	12	30	7,0	6,0	10000
GR1807040	180	12	40	7,0	6,0	10000
GR1808030	180	12	30	8,0	6,0	10000
GR1808040	180	12	40	8,0	6,0	10000
GR1809030	180	12	30	9,0	8,0	10000
GR1809040	180	12	40	9,0	8,0	10000
GR1801030	180	12	30	10	8,0	10000
GR1801040	180	12	40	10	8,0	10000

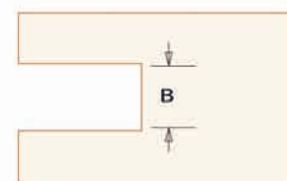
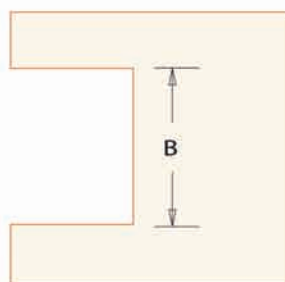

Slingerzaag

Verstelbaar van 6 - 21 mm.

ArtikelNr	D	T	d	B	C	Nmax
SLZ100	165	8	30	6,0-21,0	3,2	7000

Zagensets



Topkwaliteit met diameter 160

Een set van 3 HM zaagbladen in kunststof cassette

ArtikelNr	D	T	d	B	D	Nmax
Inhoud set 160		0				
MFW160203	160	48	20	2,6	1,6	12000
MFS160203	160	48	20	2,6	1,6	12000



Set 235/ 3 en Set 235/5

HM cirkelzagen met diameter 235 mm, in luxe houten koffer; 3-delige- of 5-delige set.

3 -delige set bevat: combinatiezaagblad en afkort-zaagbladen grof en fijn. 5-delige set bevat: combinatiezaagblad en afkort-zaagbladen grof en fijn en een zaagblad voor plaatmateriaal en een zaagblad voor Aluminium en Trespa.

ArtikelNr	D	T	d	B	D	Nmax
Inhoud set 235-3						
MBW235-24T-30	235	24	30	3,0	2,0	8500
MCW235-40T-30	235	40	30	3,0	2,0	6500
MFW235-60T-30	235	60	30	3,0	2,0	8000
Extra bij 5-delig:						
MFS235-60T-30	235	60	30	3,0	2,0	8000
MFSAN235-60T-30	235	60	30	2,8	2,2	5300



Set 250/ 3 en Set 250/5

HM cirkelzagen met diameter 250 mm, in luxe houten koffer; 3-delige- of 5-delige set.

3-delig-set bevat: zaagblad om te schulpen en afkort-zaagbladen grof en fijn. 5-delig set bevat: zaagblad om te schulpen en afkort-zaagbladen grof, middel en fijn en tevens een zaagblad voor plaatmateriaal en Trespa.

ArtikelNr	D	T	d	B	D	Nmax
Inhoud set 250-3						
MAF250-20T-30	250	20	30	3,2	2,2	7600
MCW250-40T-30	250	40	30	3,2	2,2	6100
MEW250-60T-30	250	60	30	3,2	2,2	7600
Extra bij 5-delig:						
MBW250-30T-30	250	30	30	3,2	2,2	7600
MFS250-80T-30	250	80	30	3,2	2,2	7600

Set 300/ 3 en Set 300/5

HM cirkelzagen met diameter 300 mm, in luxe houten koffer; 3-delige- of 5-delige set.

3-delig set bevat: zaagblad om te schulpen en afkort-zaagbladen grof en fijn. 5-delig set bevat: zaagblad om te schulpen, afkortzaagblad grof, middel en fijn en tevens een zaagblad voor plaatmateriaal en Trespa.

ArtikelNr	D	T	d	B	D	Nmax
Inhoud set 300-3						
MAF300-24T-30	300	24	30	3,2	2,2	6300
MCW300-48T-30	300	48	30	3,2	2,2	5000
MEW300-60T-30	300	60	30	3,2	2,2	6500
Extra bij 5-delig:						
MEW300-72T-30	300	72	30	3,2	2,2	6500
MFS300-96T-30	300	96	30	3,2	2,2	6300



Losse Kisten

ArtikelNr	D
KIST-235	235
KIST-250	250
KIST-300	300

Verloopringsen

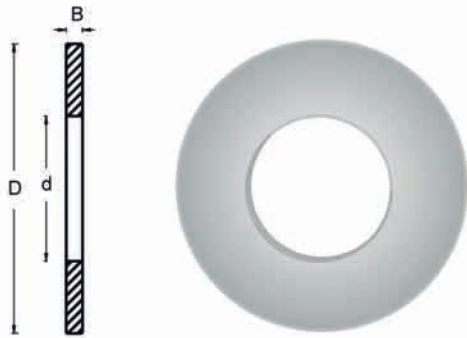

Ringen

Verloopringsen voor cirkelzagen.

ArtikelNr	D	d	B
ring 16x12,7 dun	16	12.7	1,6
ring 16x13 dun	16	13	1,6
ring 20x12,7	20	12.7	1,8
ring 20x12,7 dun	20	12.7	1,6
ring 20x13	20	13	1,8
ring 20x13 dun	20	13	1,6
ring 20x15	20	15	1,8
ring 20x15 dun	20	15	1,6
ring 20x16	20	16	1,8
ring 20x16 dun	20	16	1,6
ring 20x18	20	18	1,8
ring 25x16	25	16	1,8
ring 25x20	25	20	1,8
ring 25,4 x 22,2	25,4	22.2	1,8
ring 30x15	30	15	1,8
ring 30x15,88	30	15.9	1,8
ring 30x16	30	16	1,8
ring 30x16 dun	30	16	1,6
ring 30x18	30	18	1,8
ring 30x19	30	19	1,8
Vervolg z.o.z.			

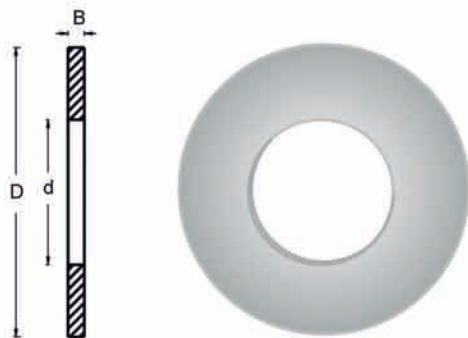

Verloopringen voor cirkelzagen.

ArtikelNr	D	d	B
ring 30x20	30	20	1,8
ring 30x20 dun	30	20	1,6
ring 30x22	30	22	1,8
ring 30x24	30	24	1,8
ring 30x25	30	25	1,8
ring 30x25,4	30	25,4	1,8
ring 32x25	32	25	1,8
ring 32x30	32	30	1,8
ring 35x25	35	25	1,8
ring 35x30	35	30	1,8
ring 40x30	40	30	1,8
ring 40x35	40	35	1,8



Assortiment Ringen

Assortiment verloopringen voor Cirkelzaagbladen

de zeven meest courante verloopringen in stevige kunststofdoos totaal 65 stuks

ArtikelNr

Assortiment Ringen

Inhoud assortiment:

10 x ring 20x13

10 x ring 20x15

10 x ring 20x16

5 x ring 30x15

10 x ring 30x16

10 x ring 30x20

10 x ring 30x25

Het onderhoud van HM cirkelzaagbladen

Het naslijpen van HM cirkelzaagbladen

De slijperij speelt ook een belangrijke rol bij de optimale levensduur van het zaagblad. Het gebruiken van stabiele en nauwkeurige machines die geen trillingen veroorzaken, evenals het gebruik van geschikte diamant slijpstenen en het houden aan de regels voor het slijpen, zorgen voor een goed slijpresultaat en vergroten de levensduur van het zaagblad.

Bij ontvangst van het zaagblad dient eerst het vuil (hars, stof ed) verwijderd te worden. Er zijn een aantal middelen beschikbaar speciaal voor dit doel.

Het is zeer belangrijk om het oorspronkelijke geometrische ontwerp van de zaagbladen te handhaven. Alle vereiste afmetingen voor het slijpen worden gegeven in deze catalogus.

Aangezien de zaagtanden van Dmax cirkelzaagbladen uit een harder HM bestaan, moet bij het slijpen meer aandacht besteed worden aan de koeling.

HM zaagtanden voor cirkelzaagbladen

De tandmaat is tevens het artikelnummer. Bij voorgesoldeerde tanden dient er een S voor geplaatst te worden

Ongesoldeerd (HC10/TS90)	Gesoldeerd (HC10/DA)	Ongesoldeerd (HC10/TS90)	Gesoldeerd (HC10/DA)
7,0x2,7x2,0		10,5x3,0x2,5	
7,0x3,1x2,0		10,5x3,3x2,5	S 10,5x3,3x2,5
7,0x3,3x2,0	S 7,0x3,3x2,0	10,5x3,6x2,5	S 10,5x3,6x2,5
7,5x3,6x2,0		10,5x3,6x3,0	
		10,5x3,8x2,5	S 10,5x3,8x2,5
8,0x3,0x2,3		10,5x3,8x3,0	
8,0x3,2x2,3		10,5x3,9x3,5	
8,0x3,6x2,3		10,5x4,1x2,5	S 10,5x4,1x2,5
8,0x3,8x2,3		10,5x4,1x3,0	
8,0x4,1x2,3		10,5x4,3x2,5	S 10,5x4,3x2,5
		10,5x4,3x3,5	
8,5x3,3x2,5		10,5x4,6x2,5	S 10,5x4,6x2,5
8,5x3,6x2,5	S 8,5x3,6x2,5	10,5x4,6x3,0	
8,5x3,8x2,5	S 8,5x3,8x2,5	10,5x4,8x2,5	S 10,5x4,8x2,5
8,5x4,1x2,5	S 8,5x4,1x2,5	10,5x5,0x2,5	
8,5x4,3x2,5	S 8,5x4,3x2,5	10,5x5,0x3,0	
8,5x4,6x2,5		10,5x5,0x3,5	
		10,5x5,5x2,5	
		10,5x5,5x3,5	
		10,5x6,0x3,5	
		10,5x6,5x3,5	
		12,5x5,5x4,0	

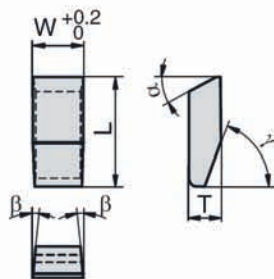

Hardsoldeer leverbaar per meter

2,5mm breed 49CU
4,0mm breed 49CU



Voor dozenboor en muurfrees (BC05/TS8)	Jepsonzagen (SMX/TS90)
9,0x4,5x3,0	8,0x3,0x2,3
9,0x6,5x4,0	
12,0x7,0x4,0	

Flux in bussen van 1kg



Vaststellen van de diameter van het zaagblad

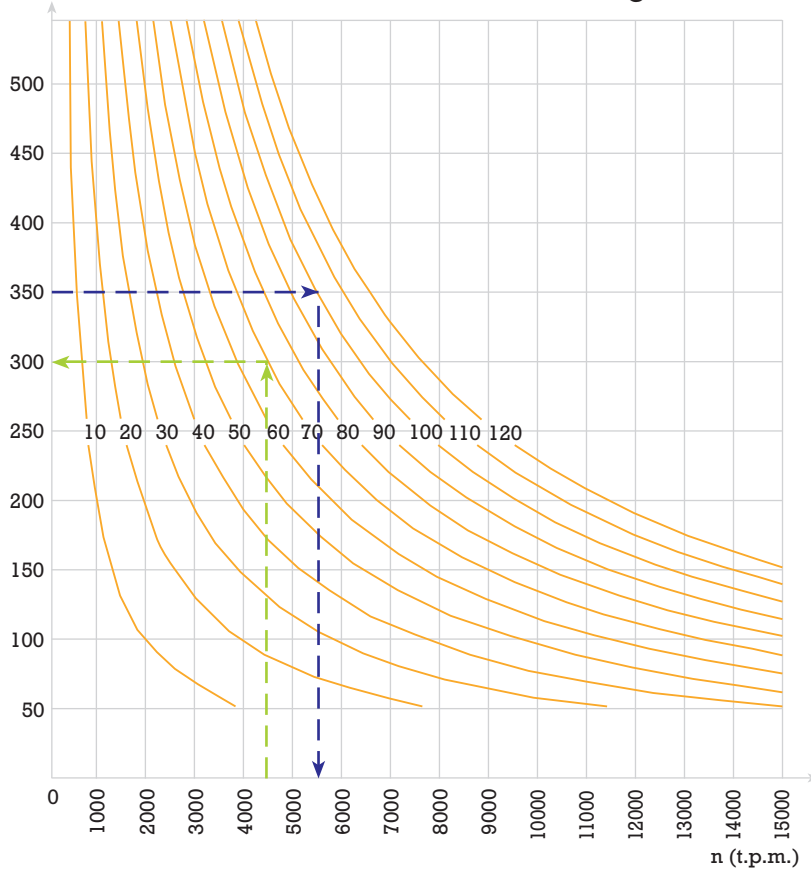

$$n \text{ (t.p.m.)} = \frac{1000 \cdot 60 \cdot V}{D}$$

V = Snelheid $\frac{M}{sec}$
 D = Diameter mm
 n = Toerental als t.p.m.

Voorbeeld 1:

Het vaststellen van de juiste diameter voor het zagen van met kunststof beklede spaanplaat met 4500 t.p.m. en een aanvoersnelheid van 70 m/sec.

Antwoord:

Gebruik een zaagblad met een diameter van 300 mm.

Voorbeeld 2:

Vaststellen van het vereiste toerental bij een aanvoersnelheid van 100 m/sec met een zaagblad met een diameter van 350 mm.

Antwoord:

Het juiste toerental is 5500 t.p.m.

Vaststellen aantal zaagtanden/aanvoersnelheid

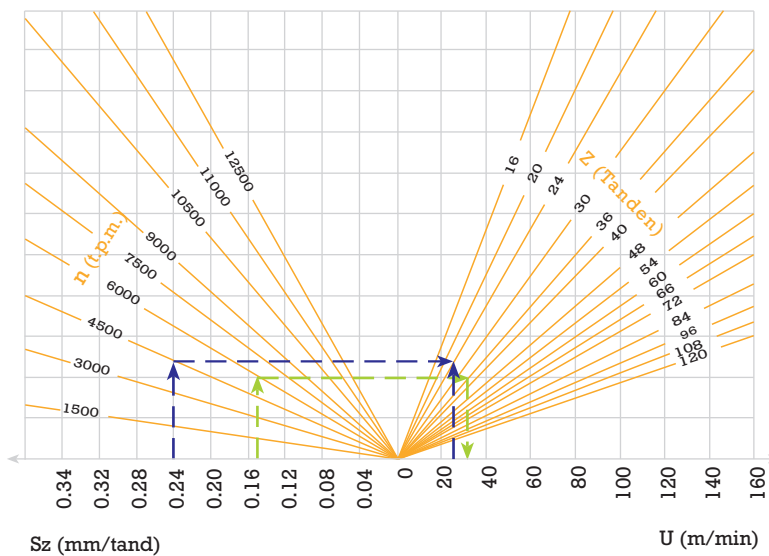

Voorbeeld 1:

Vaststellen aanvoersnelheid voor het zagen van massief hout met een spaangroote van 0,15 mm bij een toerental van 6000 t.p.m.
 Aantal tanden: 36

Antwoord:

Aanbevolen aanvoersnelheid: 32m/min

Voorbeeld 2:

Vaststellen vereiste aantal tanden voor het zagen van massief hout met een spaangroote van 0,24 mm bij een toerental van 4500 t.p.m.
 aanvoersnelheid: 22 m/min

Antwoord:

Aanbevolen aantal tanden: 24

Aanbevolen aanvoersnelheid Sz (mm/tand)

Materiaal	
Massief hout	0,10 - 0,20
Spaanplaat en Triplex	0,05 - 0,25
Gelamineerd plaatmateriaal	0,03 - 0,06
Tweezijdig bekleed plaatmateriaal	0,03 - 0,08
Hardboard	0,03 - 0,08
Duroplastisch plaatmateriaal	0,02 - 0,05
Thermoplastisch plaatmateriaal	0,05 - 0,08

Flenzen voor zaagbladen

Zaagblad Diameter	Asgat:						
	30 mm	40 mm	60 mm	80 mm	100 mm	120 mm	150 mm
180 = <190	50/40	80/60		-	-	-	-
190 = <300	80/60		120/90		140/110	-	-
300 = <400	120/90			140/110		160/130	200/160
400 = <450	120/90			140/110		160/130	200/160
450 = <550	140/110				160/130		200/160
550 = <630	160/130					200/160	
630 = <800	200/160						

De grootte van de flens is afhankelijk van het asgat en de diameter van het zaagblad

Inch naar mm tabel

Inc	mm	Inch	mm
1,0	25,4	10	254
1,5	38,1	10,5	267
2,0	50,8	11	279
2,5	63,5	11,5	292
3,0	76,2	12	305
3,5	88,9	12,5	318
4,0	102	13	330
4,5	114	13,5	343
5,0	127	14	356
5,5	140	14,5	368
6,0	152	15	381
6,5	165	15,5	394
7,0	178	16	406
7,5	191	17	432
8,0	203	18	457
8,5	216	19	483
9,0	229	20	508
9,5	241	24	610

